

Bedienungsanleitung

EH-TW5350

EH-TW5300

EH-TW5210

Home Projector



Verwenden der Anleitungen

Die Anleitungen für diesen Projektor sind wie folgt aufgebaut.

Sicherheitsanweisungen/Anleitung Support und Service

Enthält Informationen zur sicheren Verwendung des Projektors, außerdem eine Support- und Serviceanleitung, Prüflisten zur Fehlerbehebung usw. Lesen Sie diese Anleitung sorgfältig, bevor Sie den Projektor verwenden.



Bedienungsanleitung (diese Anleitung)

Enthält Informationen zur Einrichtung und Standardbedienung vor der Projektorverwendung, zur Anwendung der Konfiguration, zur Handhabung von Problemen sowie Ausführung von routinemäßiger Wartung.



Kurzanleitung

Enthält eine Beschreibung der Einstellprozeduren des Projektors. Bitte zuerst lesen.

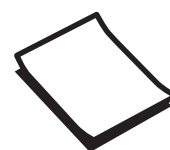



Verwendete Bezeichnungen

Sicherheitshinweise

Die Dokumentation und der Projektor weisen Symbole auf, um zu zeigen, wie der Projektor sicher verwendet wird.

Nachfolgend werden die Symbole dargestellt und erläutert. Bitte informieren Sie sich über diese Warnsymbole und beachten Sie sie, um Verletzungen oder Sachschäden zu vermeiden.

Warnung

Dieses Symbol verweist auf Informationen, die bei Nichtbeachtung durch falsche Handhabung möglicherweise zu Verletzungen oder sogar zum Tod führen können.



Achtung

Dieses Symbol verweist auf Informationen, die bei Nichtbeachtung durch falsche Handhabung möglicherweise zu Verletzungen oder zu Sachschäden führen können.

Allgemeine Hinweise

Achtung

Kennzeichnet Prozeduren, die zu Schäden oder Betriebsstörungen führen können.

	Weist auf Zusatzinformationen und nützliche Tipps zu einem bestimmten Thema hin.
	Verweist auf eine Seite mit ausführlichen Informationen zu einem bestimmten Thema.
Menübezeichnung	Bezeichnet die Punkte für die Konfiguration. Beispiel: Bild - Farbmodus
Tastenbezeichnung	Kennzeichnet die Tasten auf der Fernbedienung oder dem Bedienfeld. Beispiel: Taste 

Die Verwendung der Begriffe "das Produkt" oder "der Projektor"

Mit dem Begriff "das Produkt" oder "der Projektor" können außer der Projektoreinheit auch Zubehörteile oder Sonderausstattungen gemeint sein.

Aufbau der Anleitung und verwendete Bezeichnungen

Verwenden der Anleitungen	1
Verwendete Bezeichnungen	2
Sicherheitshinweise	2
Allgemeine Hinweise	2
Die Verwendung der Begriffe "das Produkt" oder "der Projektor"	2

Einleitung

Ausstattung des Projektors	6
Dynamisches 3D-Display	6
Projektion von Bildern von Mobilgeräten	6
Schnell und leicht zu installieren, verwenden und abzunehmen	6
Schnelle Bildanpassungen	6
Sonstige nützliche Funktionen	6
Bezeichnung und Funktion der Teile	8
Front/Oberseite	8
Bedienfeld	9
Fernbedienung	11
Rückseite	13
Unterseite	14

Vorbereitung

Installation	15
Projiziertes Bild und Position des Projektors	15
Aufstellung parallel mit der Leinwand	15
Horizontale Aufstellung des Projektors durch Justieren der Höhe beider Seiten	15
Verschiedene Einstellverfahren	16
Tischaufstellung und Projektion	16
Aufhängung an der Decke und Projektion ...	16
Einstellen der Projektionsgröße	17
Anschließen eines Geräts	19
Anschließen von Videogeräten	19
Anschließen eines Computers	19
Anschließen von Smartphones oder Tablet-Geräten	20
Anschließen von USB-Geräten	20

Anschließen von externen Lautsprechern	21
Verbinden von Bluetooth®-Geräten	21

Vorbereiten der Fernbedienung

Einsetzen der Batterien für die Fernbedienung . .	24
Reichweite der Fernbedienung	25
Reichweite (horizontal)	25
Reichweite (vertikal)	25

Standardbedienung

Projizieren von Bildern

Einschalten des Projektors	26
Wenn das gewünschte Bild nicht projiziert wird	26
Verwendung des Startbildschirms	27
Abschalten	28

Anpassung des projizierten Bildes

Einblenden des Testmusters	29
Einstellen der Schärfe	29
Einstellen der Projektionsgröße	29
Stellen Sie die Höhe des Bildes ein	29
Einstellen der Projektorneigung	30
Korrektur von Verzerrungen	30
Automatische Korrektur (Auto V-Keystone) (nur EH-TW5350/EH-TW5300)	30
Manuell korrigieren (Schieber H-Keystone) ...	31
Manuell korrigieren (H/V-Keystone)	31
Anpassung der Lautstärke	32
Vorübergehendes Ausblenden des Bilds und Stummschalten des Tons (A/V Stummschalten) .	32

Bildeinstellung

Bildeinstellung

Einstellen der Projektionsqualität (Farbmodus) . .	34
Umschalten des Bildschirms zwischen Voll und Zoom (Seitenverhältnis)	35
Einstellen der Schärfe	36
Anpassen der Bildauflösung (Bildoptimierung) . .	36
Einstellung Adaptive IRIS-Blende	37
Einstellen von Frame Interpolation	37

Anpassen der Farben

Anpassen der Farbtemperatur	39
-----------------------------------	----

RGB-Einstellung (Offset und Gain) 39

Einstellen von Schattierung, Sättigung und Helligkeit 39

Bildanzeige mit gespeicherter Bildqualität (Speicher-Funktion) 41

Eingabe eines Speichers 41

Einen Speicher abrufen 41

Löschen eines Speichers 42

Einen Speicher umbenennen 42

Nützliche Funktionen

3D-Bilder genießen 44

Vorbereitung zur Betrachtung von 3D-Bildern . . 44

 Wenn das 3D-Bild nicht angezeigt werden kann 44

3D-Brille verwenden 45

 Laden der 3D-Brille 45

 Pairing von 3D-Brillen 46

 Tragen von 3D-Brillen 46

 Lesen der Anzeige auf der 3D-Brille 46

Konvertieren von 2D-Bildern in 3D 47

Warnhinweise zur Betrachtung von 3D-Bildern . . 48

Verwenden der HDMI-Link-Funktion . . 51

Die Funktion HDMI-Link 51

HDMI-Link-Einstellungen 51

Anschließen 52

Wiedergabe von Bilddaten (Präsentation) 53

Kompatible Daten 53

Abspielen einer Präsentation 53

Einstellungen der Präsentation 54

Projektion von zwei Bildern gleichzeitig (Split Screen) (nur EH-TW5350) 55

Projektion in Split Screen 55

Änderung der Split Screen-Einstellungen 55

Verlassen von Split Screen 55

Verwendung des Projektors in einem Netzwerk (nur EH-TW5350)

Projektion per WLAN 56

Auswahl der Netzwerkeinstellungen für den Projektor 56

Auswahl der WLAN-Einstellungen des Computers 58

 Auswahl der Drahtlosnetzwerkeinstellungen unter Windows 58

 Auswahl der Drahtlosnetzwerkeinstellungen unter OS X . . . 59

Einrichtung der Drahtlosnetzwerksicherheit 59

Projektion in Epson iProjection 59

 Bedienung über ein Smartphone (Fernsteuerungsfunktion) 61

Projektion in Screen Mirroring 63

 Auswahl der Screen Mirroring-Einstellungen . . . 63

 Projektion unter Windows 8.1 64

 Projektion per Intel WiDi Software 65

 Projektion über Miracast-Funktion 66

Konfiguration

Funktionen des Konfiguration 68

 Bedienung des Konfiguration 68

 Tabelle zum Konfiguration 69

 Menü Bild 69

 Menü Signal 70

 Menü Einstellung 72

 Menü Erweitert 75

 Netzwerk-Menü (nur EH-TW5350) 76

 Menü Information 80

 Menü Reset 80

Fehlersuche

Problemlösung 81

 Ablesen der Anzeigen 81

 Anzeigenstatus bei Fehler/Warnung 81

 Anzeigenstatus bei normalem Betrieb 83

 Screen Mirroring-Anzeige und Status (nur EH-TW5350) 83

 WLAN-Anzeige und Status (nur EH-TW5350) . . 84

 Wenn die Kontrollanzeigen nicht weiterhelfen . . 84

 Untersuchen Sie das Problem 84

 Bildstörungen 85

Probleme beim Start der Projektion	89
Probleme mit der Fernbedienung	89
Probleme mit 3D	90
Probleme mit HDMI	90
Netzwerkprobleme	91
Bluetooth-Geräteprobleme	93
Andere Probleme	94
Über die Event ID	94

Wartung

Wartung	96
Reinigen der Teile	96
Reinigen des Luftfilters	96
Reinigen des Projektors	96
Reinigen des Objektivs	97
Reinigen der 3D-Brille	97
Austauschperioden für Verbrauchsmaterial	97
Austauschperiode des Luftfilters	97
Lampenaustauschperiode	97
Wechseln der Verbrauchsmaterialien	98
Ersetzen des Luftfilters	98
Auswechseln der Lampe	99
Zurücksetzen der Lampenstunden	100

Anhang

Sonderzubehör und Verbrauchsmaterialien	102
Optionales Zubehör	102
Verbrauchsmaterialien	102
Unterstützte Bildschirmauflösungen .	103
Computersignale (Analog RGB)	103
Composite Video	103
HDMI1/HDMI2-Eingangssignal	103
MHL-Eingangssignal	103
3D-Eingangssignal HDMI	104
3D-Eingangssignal MHL	104
Technische Daten	105
Ansicht	106
Liste der Sicherheitssymbole	107
Glossar	109

Allgemeine Hinweise	111
Allgemeiner Hinweis	111



Ausstattung des Projektors

Dynamisches 3D-Display

Genießen Sie 3D-Inhalte auf Blu-ray und mit einer 3D-Kamera aufgenommene Bilder über ein faszinierendes Projektionsdisplay. 🖱️ [S.44](#)

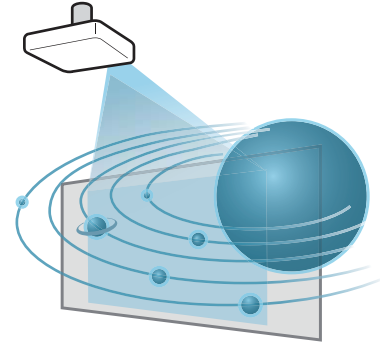

Projektion von Bildern von Mobilgeräten

HDMI1/MHL-Anschluss zum Verbinden eines handelsüblichen MHL-Kabels mit dem Mobilgerät und Ihrem Projektor.

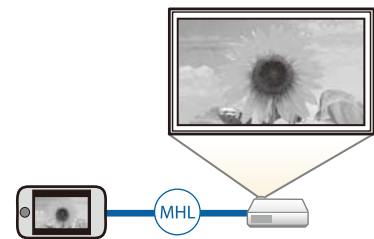

Screen Mirroring zur kabellosen Verbindung Ihres Projektors und Mobilgerätes per Intel® WiDi- oder Miracast-Technologie. (nur EH-TW5350) 🖱️ [S.63](#)

Epson iProjection zur kabellosen Verbindung Ihres Projektors und Mobilgerätes. Sie können Epson iProjection kostenlos aus dem App Store oder von Google Play herunterladen. (nur EH-TW5350) 🖱️ [S.59](#)



Schnell und leicht zu installieren, verwenden und abzunehmen

- Kann große Leinwandbilder in kurzem Abstand projizieren
- Einzelner Hebel für einfache Höhenjustierungen

Schnelle Bildanpassungen

Falls Sie den Projektor nicht parallel zur Projektionsfläche aufstellen können, korrigieren Sie die Trapezverzerrung schnell per Horizontal Keystone Adjuster. Schiebergesteuerte Einstellungen erlauben intuitive Steuerung. 🖱️ [S.31](#)

Sonstige nützliche Funktionen

Das Gerät bietet außerdem die folgenden nützlichen Funktionen.

- Die Sie Audio über die eingebauten Lautsprecher wiedergeben können, sind externe Lautsprecher überflüssig.
- Übertragung von Ton an Bluetooth®-Audiogeräte. Sie können Bluetooth-fähige Lautsprecher und Kopfhörer kabellos verbinden und den Ton darüber wiedergeben. (Diese Funktion ist in einigen Ländern und Regionen möglicherweise nicht verfügbar.) ➔ [S.21](#)
- Durch einfaches Anschließen eines USB-Speichers an den Projektor können Sie Präsentationen abspielen. Wenn Sie eine Digitalkamera anschließen, können Sie mit der Funktion **Präsentation** die Fotos auf der Kamera anzeigen. ➔ [S.53](#)
- Bedienung per Fernsteuerung von einem Smartphone aus (nur EH-TW5350). Mit Epson iProjection können Sie den Projektor über ein Smartphone oder Tablet bedienen. ➔ [S.61](#)

Bezeichnung und Funktion der Teile

Front/Oberseite

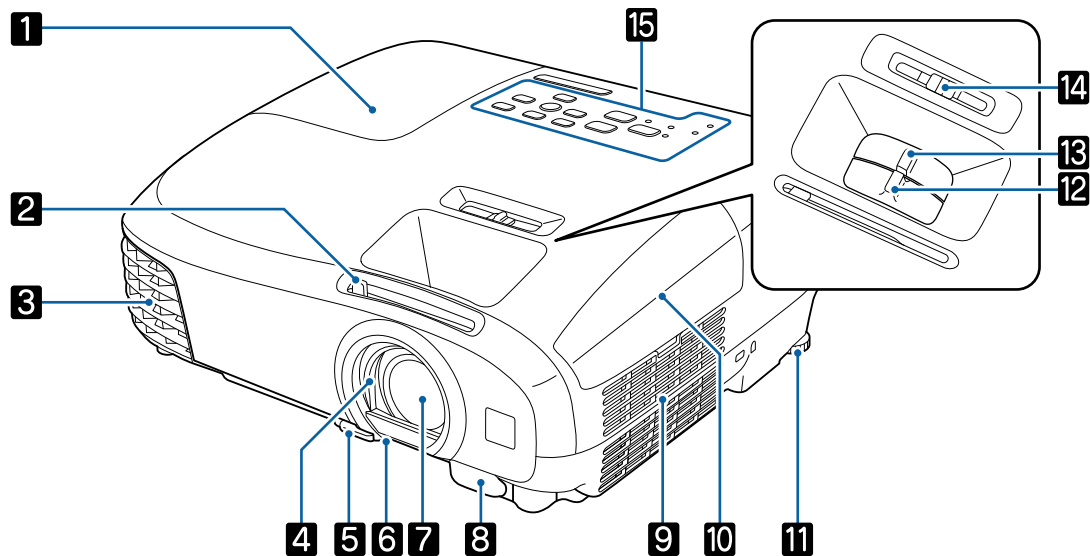







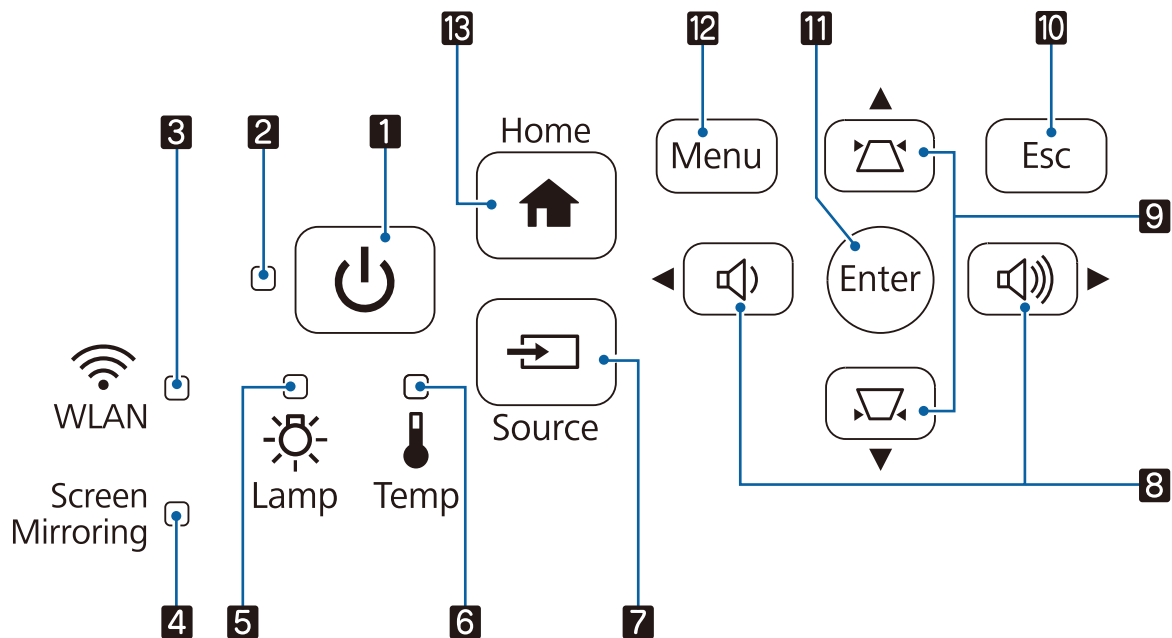









Bezeichnung		Funktion
1	Lampenabdeckung	Öffnen Sie diese Abdeckung zum Ersetzen der Projektionslampe. S.99
2	A/V Stummschaltenschiebehebel	Verschieben Sie den Knopf, um die Objektivabdeckung zu öffnen oder zu schließen. Während der Projektion schließen, um Audio und Video zu löschen. S.32
3	Luftaustritt	Aus dem Luftaustritt strömt die zur internen Kühlung des Projektors verwendete Luft. <div style="border: 1px solid black; padding: 5px;"> <p> Achtung</p> <p>Halten Sie Ihr Gesicht oder Ihre Hände während der Projektion vom Luftaustritt fern, und stellen Sie keine Gegenstände, die sich durch Wärme verziehen oder in anderer Weise durch Wärme beeinträchtigt werden können, in die Nähe des Luftaustritts. Die Heißluft vom Luftaustritt kann zu Verbrennungen, Verzug von Gegenständen oder Unfällen führen.</p> </div>
4	Objektivdeckel	Wenn Sie den Projektor nicht verwenden, schließen Sie das Objektiv mit dem Deckel, um es vor Kratzern oder Schmutz zu schützen. S.28
5	Fußentriegelungshebel	Drücken Sie den Hebel zur Fußentriegelung, um den einstellbaren vorderen Fuß auszufahren oder einzuziehen. S.29
6	Einstellbarer vorderer Fuß	Wenn Sie den Projektor auf einer Fläche, wie z. B. einen Schreibtisch, aufstellen, stellen Sie die Höhe des Bildes durch Herausziehen des Fußes ein. S.29
7	Objektiv	Von hier werden die Bilder projiziert.
8	Fernsteuerungsempfänger	Empfängt die Signale der Fernbedienung. S.25
9	Ansaugöffnung	Ansaugöffnung für die Luft zur internen Kühlung des Projektors.

Bezeichnung	Funktion
10 Luftfilterabdeckung	Öffnen Sie zum Ersetzen des Luftfilters diese Abdeckung und nehmen Sie den Luftfilter heraus. S.98
11 Hinterer Fuß	Wenn Sie den Projektor auf einer Fläche, wie z. B. einen Schreibtisch, aufstellen, stellen Sie die horizontale Neigung durch Herausziehen des Fußes ein. S.30
12 Fokusring	Stellt den Bildfokus ein. S.29
13 Zoomring	Stellt die Bildgröße ein. S.29
14 Horizontal Keystone Adjuster	Führen die horizontale Keystone-Korrektur aus. S.31
15 Bedienfeld	Dient zur Bedienung des Projektors. S.9

Bedienfeld



Tasten/Anzeigen	Funktion
1	Schaltet den Projektor ein oder aus. S.26 Zeigt den Projektorstatus anhand einer Kombination mit anderen leuchtenden oder blinkenden Anzeigen. S.83
2 Betriebsanzeige	Zeigt durch blaues Blinken an, dass sich der Projektor aufwärmt oder abkühlt. Zeigt den Projektorstatus anhand einer Kombination mit anderen leuchtenden oder blinkenden Anzeigen. S.81
3 WLAN	Zeigt den Zugangsstatus auf das WLAN durch Leuchten oder Blinken an. S.84 EH-TW5300/EH-TW5210 leuchten oder blinken nicht.
4 Screen Mirroring	Zeigt den Nutzungsstatus von Screen Mirroring durch Leuchten oder Blinken an. S.83 EH-TW5300/EH-TW5210 leuchten oder blinken nicht.
5 Lamp	Leuchtet orange, wenn die Lampe ausgewechselt werden sollte. Zeigt die Projektorfehler anhand einer Kombination mit anderen leuchtenden oder blinkenden Anzeigen. S.81

	Tasten/Anzeigen	Funktion
6	 Temp	Blinkt orange bei zu hoher Innentemperatur. Zeigt die Projektorfehler anhand einer Kombination mit anderen leuchtenden oder blinkenden Anzeigen.  S.81
7	 Source	Schaltet auf das Bild von den einzelnen Eingängen um.  S.26
8		<ul style="list-style-type: none"> • Zur Anpassung der Lautstärke. Sie können die Lautstärke bei Bluetooth-Audiogeräten nicht steuern. • Wählt Menüelemente oder Einstellwerte, während das Projektormenü angezeigt wird.  S.32 • Führt die horizontale Trapezkorrektur bei Anzeige des Keystone-Bildschirms durch.  S.31
9		<ul style="list-style-type: none"> • Passt Trapezverzerrungen in projizierten Bildern an. • Wählt Menüelemente oder Einstellwerte, während das Projektormenü angezeigt wird.  S.31
10		Rückkehr zur vorherigen Menüebene bei Anzeige eines Menüs.  S.68
11		Auswahl von Funktionen und Einstellungen bei Anzeige eines Menüs.  S.68
12		Zum Aufrufen und Schließen des Konfiguration. Im Konfiguration-Menü können Sie Signal, Bild, Eingangssignal usw. anpassen und einstellen.  S.68
13	 Home	Zeigt den Startbildschirm an und schließt ihn.  S.27

Fernbedienung

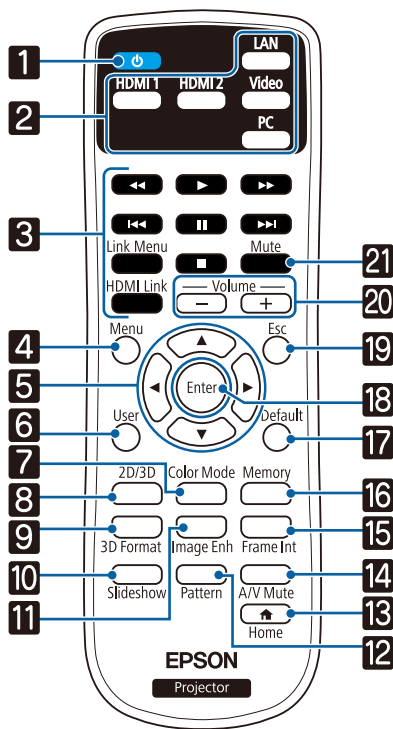

Taste	Funktion
1	Schaltet den Projektor ein oder aus. S.26
2	Schaltet auf das Bild von den einzelnen Eingängen um. S.26 Wenn Sie die -Taste bei Verwendung des EH-TW5350 drücken, wechselt die Quelle zwischen LAN und Screen Mirroring.
3	<ul style="list-style-type: none"> • Bei Einstellung von HDMI-Link auf Ein Zeigt die Geräteverbindungsliste. Drücken Sie andere Tasten zur Steuerung der Einstellungen für Wiedergabe, Stopp oder Lautstärke verbundener Geräte, die mit den Standards HDMI CEC oder MHL kompatibel sind. S.51 • Bei Einstellung von HDMI-Link auf Aus Zeigt das HDMI-Link-Einstellungsmenü.
4	Zum Aufrufen und Schließen des Konfiguration. Im Konfiguration-Menü können Sie Signal, Bild, Eingangssignal usw. anpassen und einstellen. S.68
5	Zur Auswahl von Menüpunkten und Einstellwerten. S.68
6	Führt die der USER-Taste zugeordnete Funktion aus. S.72
7	Wechselt den Farbmodus . S.34
8	Ändert 3D-Display in Automatisch, 3D oder 2D. S.47
9	Ändert das 3D-Format. S.44
10	Schaltet auf das Bild vom USB-Anschluss um. S.53
11	Zeigt das Menü Bildoptimierung . S.36
12	Zum Ein- und Ausblenden des Testmusters. S.29

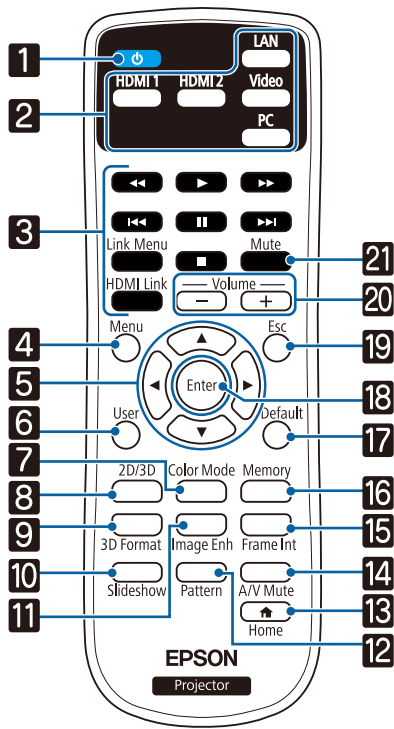

Taste	Funktion
13 Home	Zeigt den Startbildschirm an und schließt ihn. S.27
14 A/V Mute	Schaltet Bild und Ton vorübergehend ein oder aus. S.32
15 Frame Int	Legt die Stärke für Frame Interpolation fest. S.37
16 Memory	Registriert und lädt einen Speicherplatz. S.41
17 Default	Bei Anzeige des Menüeinstellbildschirms wird durch Drücken dieser Taste der Einstellwert auf den Standardwert zurückgesetzt. S.68
18 Enter	Bei Anzeige eines Menüs wird die aktuelle Auswahl bestätigt und übernommen und die nächste Menüebene angezeigt. S.68
19 Esc	Rückkehr zur vorherigen Menüebene bei Anzeige eines Menüs. S.68
20 - +	Zur Anpassung der Lautstärke. S.32 Sie können die Lautstärke bei Bluetooth-Audio-geräten nicht steuern.
21 Mute	Schaltet den Ton vorübergehend stumm oder gibt diesen wieder. S.32

Rückseite

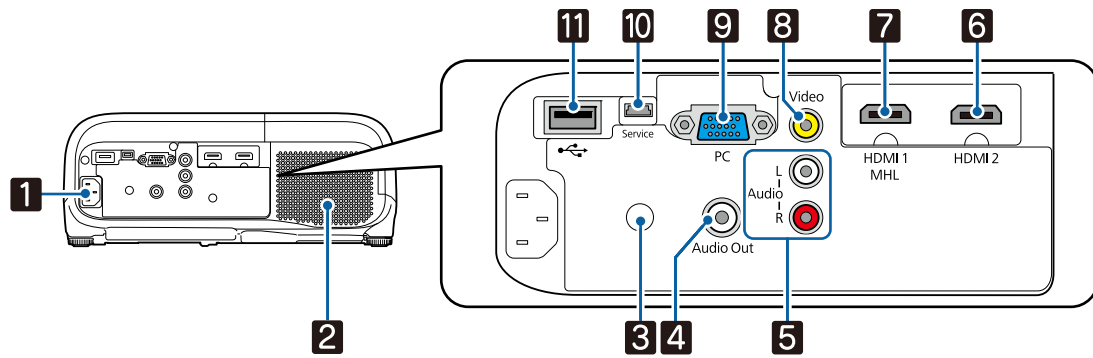

Bezeichnung		Funktion
1	Netzbuchse	Schließen Sie das Netzkabel an. S.26
2	Externe Lautsprecher	Der eingebaute Lautsprecher des Projektors. Gibt Audiosignale wieder.
3	Fernsteuerungsempfänger	Empfängt die Signale der Fernbedienung. S.25
4	Audio Out-Anschluss	Gibt während der Wiedergabe Ton zu den externen Lautsprechern aus. S.21
5	Anschluss Audio (L-R)	Audioeingang für ein Gerät, das am Anschluss Video oder PC angeschlossen ist. S.19
6	Anschluss HDMI2	Anschluss von HDMI-kompatiblen Videogeräten und Computern. S.19
7	HDMI1/MHL-Anschluss	Anschluss von HDMI-kompatiblen Videogeräten und Computern. S.19 Verbindet auch mit MHL-kompatible Smartphones und Tablet-Geräte. S.20
8	Video-Anschluss	Anschluss an den Composite-Video-Ausgang eines Videogerätes. S.19
9	Anschluss PC	Anschluss an den RGB-Ausgang eines Computers. S.19
10	Service-Anschluss	Service-Anschluss. Dieser wird normalerweise nicht verwendet.
11	USB-Anschluss	Anschluss von USB-Geräten wie z. B. USB-Sticks oder Digitalkameras und projiziert Bilder als Präsentation. S.20

Unterseite

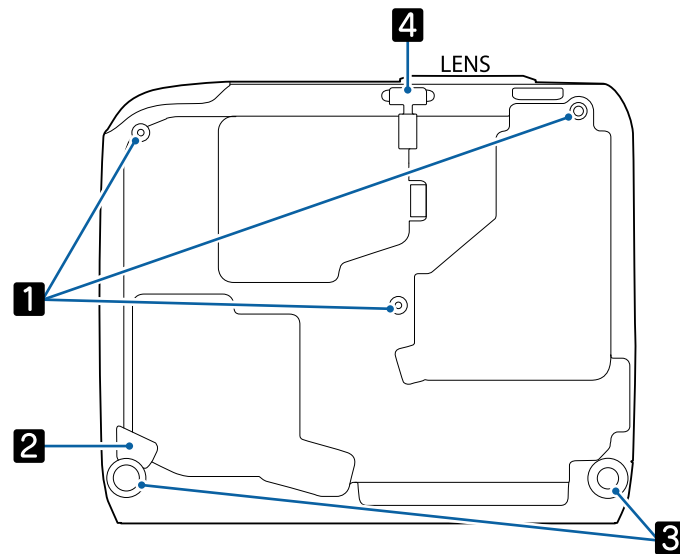

Bezeichnung		Funktion
1	Befestigungspunkte für die Deckenhalterung (drei Punkte)	Für die Aufhängung an einer Decke kann die als Sonderzubehör erhältliche Deckenhalterung hier angebracht werden. ➡ S.102
2	Sicherheitskabel-Fassung	Führen Sie ein handelsübliches Kabelschloss zur Diebstahlssicherung durch die Öse und schließen Sie den Projektor ab.
3	Hinterer Fuß	Wenn Sie den Projektor auf einer Fläche, wie z. B. einen Schreibtisch, aufstellen, stellen Sie die horizontale Neigung durch Herausziehen des Fußes ein. ➡ S.30
4	Einstellbarer vorderer Fuß	Wenn Sie den Projektor auf einer Fläche, wie z. B. einen Schreibtisch, aufstellen, stellen Sie die Höhe des Bildes durch Herausziehen des Fußes ein. ➡ S.29



Installation

Projiziertes Bild und Position des Projektors

Installieren Sie den Projektor wie folgt.

☐ Aufstellung parallel mit der Leinwand

Wenn der Projektor in einem Winkel zur Leinwand aufgestellt ist, tritt Keystone-Verzerrung (Trapezverzerrung) im projizierten Bild auf.

Justieren Sie die Position des Projektors so, dass er parallel zur Leinwand steht.

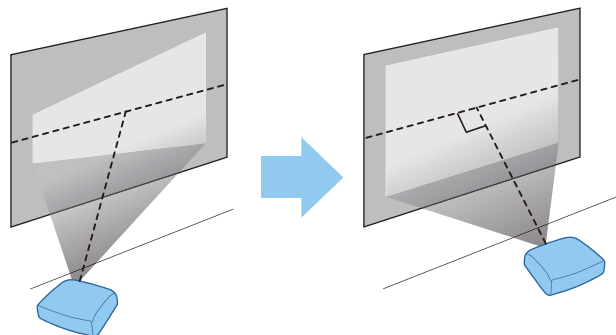

Falls Sie den Projektor nicht parallel zur Projektionsfläche aufstellen können, korrigieren Sie die Trapezverzerrung per Horizontal Keystone Adjuster oder H/V-Trapezkorrektur. 🖱️ [S.30](#)

☐ Horizontale Aufstellung des Projektors durch Justieren der Höhe beider Seiten

Wenn der Projektor geneigt ist, ist das projizierte Bild ebenfalls geneigt.

Stellen Sie den Projektor horizontal auf, so dass beide Seiten in der gleichen Höhe sind.

Wenn der Projektor nicht horizontal aufgestellt werden kann, können Sie die Neigung des Projektors mit dem hinteren Fuß justieren. 🖱️ [S.30](#)

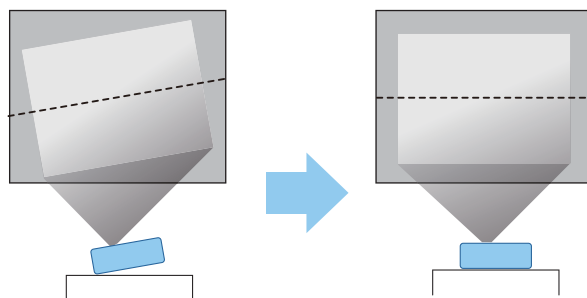

Verschiedene Einstellverfahren

Warnung

- Für die Deckenmontage ist ein spezielles Verfahren erforderlich (Deckenhalterung). Eine Fehlmontage kann zum Herunterstürzen des Projektors und somit zu Schäden und Verletzungen führen.
- Wenn Sie an den Befestigungspunkten für die Deckenhalterung Klebstoffe, Schmiermittel oder Öl verwenden, um ein Lösen der Schrauben zu verhindern, oder wenn Sie Schmiermittel, Öle und ähnliche Stoffe am Projektor verwenden, kann das Gehäuse brechen und der Projektor herunterstürzen. Dies kann zu schweren Verletzungen führen und Schäden am Projektor verursachen.
- Stellen Sie ihn nicht auf einem instabilen Regal oder an einem Ort mit unzureichender Tragfähigkeit auf. Er könnte anderenfalls herunterstürzen und zu Schäden und Verletzungen führen.
- Bei der Aufstellung in einer hohen Position wie auf einem Regal treffen Sie Maßnahmen gegen Herunterfallen durch Verwendung von Drähten, um die Sicherheit im Notfall, wie bei einem Erdbeben, zu gewährleisten und Unfälle zu vermeiden. Eine Fehlmontage kann zum Herunterstürzen des Projektors und somit zu Schäden und Verletzungen führen.
- Blockieren Sie nicht die Ansaugöffnung und den Luftaustritt des Projektors. Durch Blockieren der Ansaugöffnung und des Luftaustritts kann sich Hitze im Inneren stauen und einen Brand verursachen.

Achtung

- Vermeiden Sie die Aufstellung des Projektors an Orten mit hoher Feuchtigkeit und Staubbelastung oder an Orten mit einer Rauchentwicklung durch Feuer oder Tabak.
 - Verwenden Sie den Projektor nicht in vertikaler Aufstellung. Dadurch kann eine Fehlfunktion verursacht werden.
 - Reinigen Sie den Luftfilter alle drei Monate. Reinigen Sie ihn öfter in besonders staubigen Umgebungen.
-  [S.96](#)

Tischaufstellung und Projektion

Sie können den Projektor auf einen Tisch in Ihrem Wohnzimmer oder auf einem niedrigen Regal aufstellen, um Bilder zu projizieren.

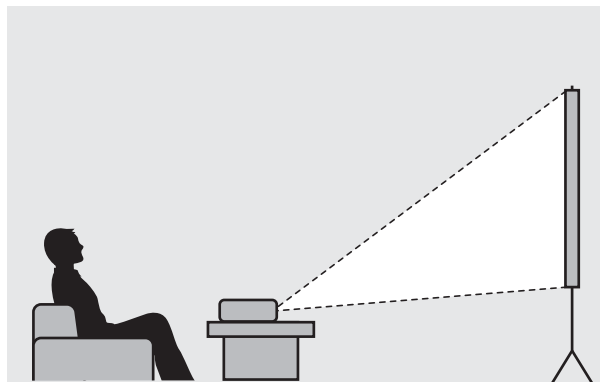

Aufhängung an der Decke und Projektion

Sie können den Projektor mit der optionalen Deckenhalterung von der Decke abhängen, um Bilder zu projizieren.

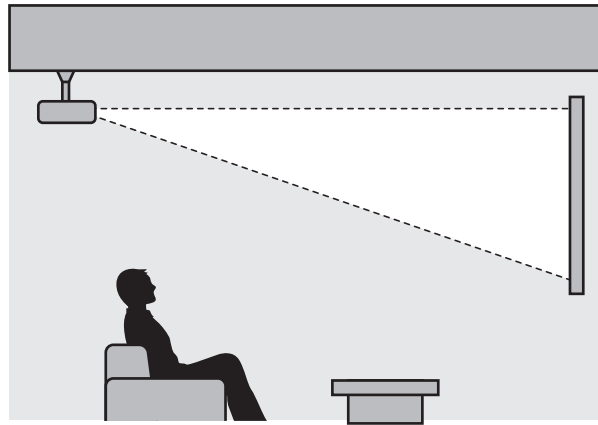

Wenn das Gerät an der Decke hängend projiziert, stellen Sie **Projektion** auf **Front/Decke** oder **Rück/Decke** ein. 🗨 **Erweitert - Projektion** S.75

Einstellen der Projektionsgröße

Die Projektionsgröße nimmt zu, je weiter der Projektor von der Leinwand entfernt aufgestellt wird.

Bestimmen Sie anhand der folgenden Tabelle die Projektorposition mit dem optimalen Abstand zur Leinwand. Die hier angegebenen Werte sind nur Referenzwerte.



Das projizierte Bild wird nach Korrektur der Verzerrung kleiner. Erhöhen Sie den Projektionsabstand, um das projizierte Bild wieder an die Leinwandgröße anzupassen.

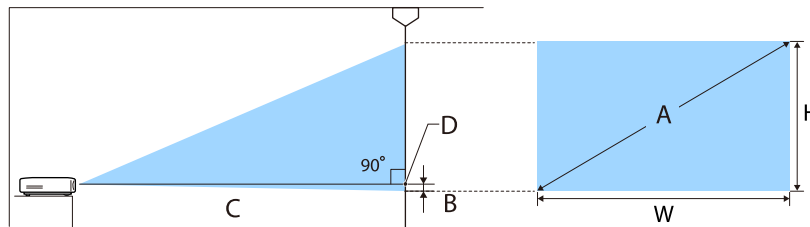

- B Abstand zwischen Objektivmitte und Unterkante des projizierten Bildes
- D Die Objektivmitte

Einheit: cm

Leinwandgröße 16:9		Projektionsabstand (C)		Abstand (B)
A	W x H	Minimum (Weit)	Maximum (Tele)	
30"	66 x 37	80	96	-3
40"	89 x 50	107	129	-5
50"	111 x 62	135	162	-6
60"	133 x 75	162	195	-7
80"	177 x 100	217	261	-9
100"	221 x 125	272	327	-11
150"	332 x 187	410	492	-17
200"	443 x 249	547	658	-23
250"	553 x 311	685	823	-28

Leinwandgröße 16:9		Projektionsabstand (C)		Abstand (B)
A	W x H	Minimum (Weit)	Maximum (Tele)	
300"	664 x 374	823	988	-34

Anschließen eines Geräts

Achtung

- Stellen Sie die Kabelverbindungen her, bevor Sie den Netzanschluss herstellen.
- Prüfen Sie vor dem Anschließen die Form des Kabelsteckers und die Form des Anschlusses. Das gewaltsame Einstecken eines Steckers mit anderer Form kann Schäden verursachen und zu Fehlfunktionen führen.

Anschließen von Videogeräten

Um Bilder von DVD-Playern, VHS-Video usw. zu projizieren, schließen Sie den Projektor auf eine der folgenden Weisen an.

Bei Verwendung eines handelsüblichen HDMI-Kabels

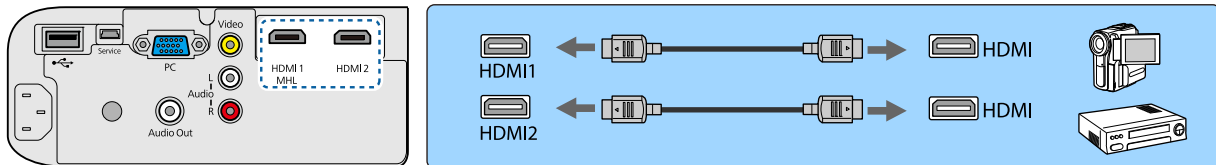

Bei Verwendung eines handelsüblichen Videokabels

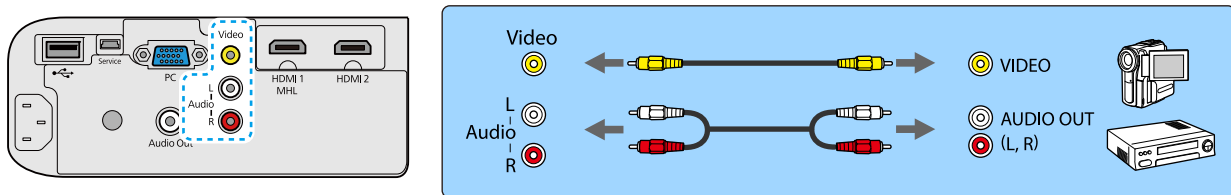

- Entsprechend dem Ausgangssignal des angeschlossenen Videogerätes ist ein anderes Kabel erforderlich.
- Es gibt Videogeräte, die verschiedene Ausgangssignale liefern können. Prüfen Sie anhand der Bedienungsanleitung des Videogerätes, welche Signalarten zur Verfügung stehen.
- Falls der Ton nicht richtig ausgegeben wird, prüfen Sie die Einstellungen unter **Audio-Ausgangsgerät**. ➡ **Einstellung - HDMI-Link - Audio-Ausgangsgerät** [S.72](#)

Anschließen eines Computers

Um Bilder von einem Computer zu projizieren, schließen Sie den Computer auf eine der folgenden Weisen an.

Bei Verwendung eines handelsüblichen Computerkabels

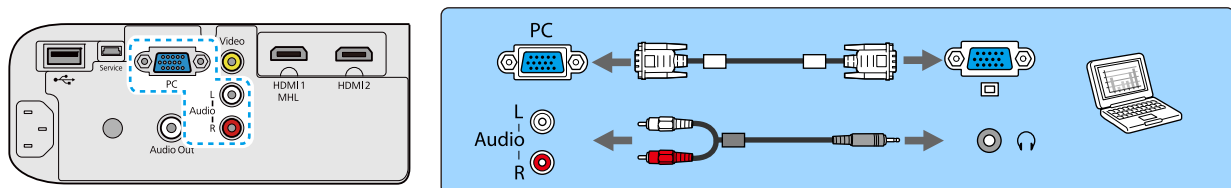

Bei Verwendung eines handelsüblichen HDMI-Kabels

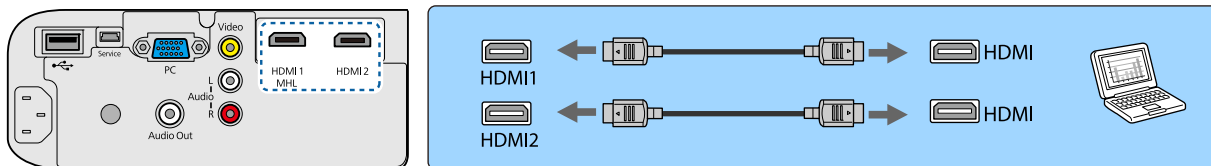

Anschließen von Smartphones oder Tablet-Geräten

Sie können auch MHL-kompatible Smartphones und Tablet-Geräte anschließen.

Verbinden Sie den Micro-USB-Anschluss von Smartphones oder Tablet-Geräten über ein handelsübliches MHL-Kabel mit dem HDMI1/MHL-Anschluss am Projektor.

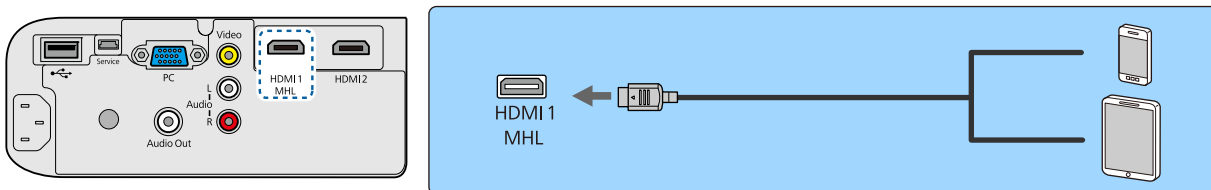

Das angeschlossene Smartphone oder Tablet beginnt mit dem Aufladen, wenn Bilder projiziert werden.

Achtung

- Verwenden Sie nur ein mit MHL kompatibles Kabel zum Herstellen von Verbindungen. Falls ein Kabel angeschlossen wird, das die MHL-Standards nicht erfüllt, könnte das Smartphone oder Tablet-Gerät Hitze erzeugen, was das Auslaufen von Flüssigkeit, Explosionen oder andere Bedingungen zur Entstehung eines Brandes verursachen kann.
- Wenn Sie über einen handelsüblichen MHL-HDMI-Umwandlungsadapter eine Verbindung herstellen, funktioniert die Aufladung des Smartphones oder Tablet-Gerätes möglicherweise nicht oder Sie können eventuell keine Aktionen über die Fernbedienung des Projektors ausführen.



- Wenn Sie viel Strom verbrauchen, bspw. bei Wiedergabe eines Filmes, können Sie das Gerät möglicherweise nicht aufladen.
- Dieser Projektor lädt nicht Geräte im Standby-modus oder wenn die Batterie in einem Smartphone oder Tablet-Gerät erschöpft ist.

Anschließen von USB-Geräten

Sie können USB-Geräte wie z. B. USB-Speichermedien und USB-kompatible Digitalkameras anschließen. Schließen Sie das USB-Gerät mit dem im Lieferumfang des USB-Gerätes enthaltenen USB-Kabel am USB-Anschluss (Typ A) des Projektors an.

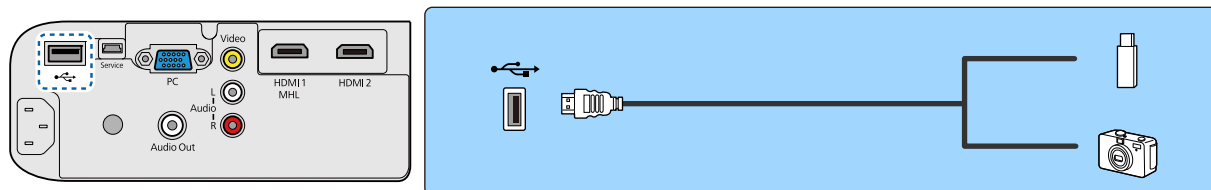

Mit angeschlossenem USB-Gerät können Sie Bilddateien von einem USB-Speichermedium oder einer Digitalkamera aus als Präsentation projizieren. [S.53](#)

Nach beendeter Projektion entfernen Sie die USB-Geräte vom Projektor. Stellen Sie bei Geräten mit einem Netzschalter sicher, dass diese vor dem Trennen des USB-Geräts ausgeschaltet wurden.

Achtung

- Bei Verwendung einer USB-Hub ist es möglich, dass die Verbindung nicht richtig funktioniert. Geräte wie Digitalkameras und USB-Geräte sollten direkt am Projektor angeschlossen werden.
- Schließen Sie eine Digitalkamera mit einem für das Gerät konzipierten Kabel an.
- Verwenden Sie ein USB-Kabel von weniger als 3 m Länge. Bei einer Länge von über 3 m kann es sein, dass Präsentationen nicht mehr fehlerfrei funktionieren.

Anschließen von externen Lautsprechern

Schließen Sie externe Lautsprecher zur Tonausgabe über ein handelsübliches Audiokabel am Audio Out-Anschluss des Projektors an.

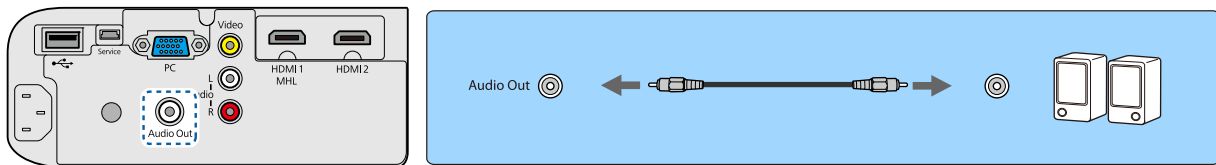

- Stellen Sie zur Tonausgabe über externe Lautsprecher **Audio-Ausgangsgerät auf Projektor** ein. Wenn kein AV-System mit dem Projektor verbunden ist, wird Ton über die externen Lautsprecher ausgegeben, selbst wenn **Audio-Ausgangsgerät auf AV-System** eingestellt ist. **Einstellung - HDMI-Link - Audio-Ausgangsgerät S.72**

Verbinden von Bluetooth®-Geräten

Sie können Audiogeräte verbinden, die Bluetooth (A2DP-konform) oder 3D-Brillen (konform mit Bluetooth 3DS-Profil) unterstützen.

- Bluetooth-Audiogeräte werden in einigen Ländern und Regionen nicht unterstützt.

Nachstehend finden Sie Informationen zum Verbinden von 3D-Brillen.

"Pairing von 3D-Brillen" [S.46](#)

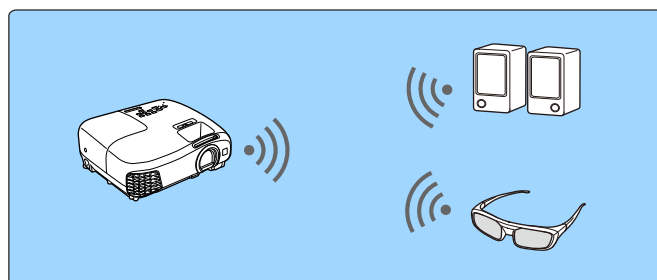

Per HDMI1-Anschluss, HDMI2-Anschluss, Audio (L-R)-Anschluss oder Screen Mirroring eingehender Ton wird über Lautsprecher oder Kopfhörer mit Bluetooth-Unterstützung ausgegeben.

- 1 Drücken Sie zur Anzeige des Menüs in folgender Reihenfolge die -Taste: **Einstellung - Bluetooth - Bluetooth-Audio**.

- 2 Wählen Sie mit den Tasten   **Ein** und drücken Sie anschließend  zur Bestätigung.

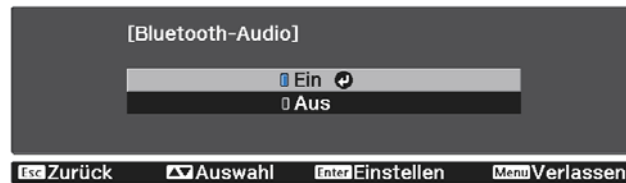

- 3 Aktivieren Sie den Kopplungsmodus an dem Bluetooth-Gerät, zu dem Sie eine Verbindung herstellen möchten.

Weitere Informationen finden Sie in der Dokumentation des Bluetooth-Gerätes.

- 4 Wählen Sie **Bluetooth-Gerät suchen**.

Eine Liste verfügbarer Geräte wird angezeigt.

- 5 Wählen Sie mit   das Bluetooth-Gerät, zu dem Sie eine Verbindung herstellen möchten, und drücken Sie zur Verbindung .



Wenn Sie den Projektor das nächste Mal einschalten, verbindet er sich automatisch mit dem zuletzt verbundenen Gerät.

Zum Ändern des verbundenen Gerätes wiederholen Sie das Verfahren ab Schritt 3.



- Wenn **Audio-Ausgangsgerät** auf **AV-System** gesetzt ist, kann Ton nicht von Bluetooth-Audiogeräten ausgegeben werden. Stellen Sie zur Tonausgabe über Bluetooth-Audiogeräte **Audio-Ausgangsgerät** auf **Projektor** ein.  **Einstellung - HDMI-Link - Audio-Ausgangsgerät** [S.72](#)
- Bei der Tonausgabe über Bluetooth-Audiogeräte tritt eine Verzögerung auf.

Bluetooth-Spezifikationen

Version	Bluetooth Ver. 3.0
Ausgabe	Klasse 2
Kommunikationsreichweite	Ca. 10 m
Unterstützte Profile	A2DP
Inhaltsschutz	SCMS-T

Verwendete Frequenz	2,4-GHz-Band (2,402 bis 2,480 GHz)
---------------------	------------------------------------

 **Warnung**

- Elektromagnetische Störungen können zu Fehlfunktionen von medizinischen Geräten führen. Stellen Sie vor der Verwendung des Geräts sicher, dass keine medizinischen Geräte in der Nähe sind.
- Elektromagnetische Störungen können zu Fehlfunktionen von automatisch gesteuerten Geräten und somit zu Unfällen führen. Verwenden Sie das Gerät nicht in der Nähe automatisch gesteuerter Anlagen wie z. B. automatischen Türen oder Brandmeldern.



- Verbinden Sie ein Bluetooth-Gerät, das Urheberrecht (SCMS-T) unterstützt.
- Möglicherweise können Sie je nach Standard und Art des Gerätes keine Verbindung herstellen.
- Selbst bei Verbindung innerhalb der angegebenen Kommunikationsreichweite können Verbindungen aufgrund des Signalstatus unterbrochen werden.
- Die Kommunikationsmethode für Bluetooth verwendet dieselbe Frequenz (2,4 GHz) wie das WLAN (IEEE802.11b/g) oder Mikrowellengeräte. Wenn diese Geräte gleichzeitig verwendet werden, kann daher eine Funkstörung auftreten, Bild und Ton können unterbrochen werden oder es ist eventuell keine Kommunikation möglich. Falls Sie diese Geräte gleichzeitig benutzen müssen, sollten Sie genügend Abstand zwischen ihnen und dem Bluetooth-Gerät einhalten.
- Sie können nicht mehrere Bluetooth-Geräte auf einmal mit dem Projektor verbinden.



Vorbereiten der Fernbedienung

Einsetzen der Batterien für die Fernbedienung

Achtung

- Kontrollieren Sie die Polaritätszeichen (+) und (-) im Batteriefach, damit Sie die Batterien richtig einsetzen können.
- Verwenden Sie ausschließlich Alkali- oder Manganbatterien der Größe AA.

1 Nehmen Sie den Batteriefachdeckel ab.

Indem Sie die Lasche herunterdrücken, können Sie den Batteriefachdeckel abnehmen.

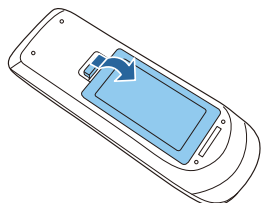

2 Ersetzen Sie die alten Batterien durch neue.

Prüfen Sie vor dem Einsetzen der Batterien die Polarität (+) und (-).

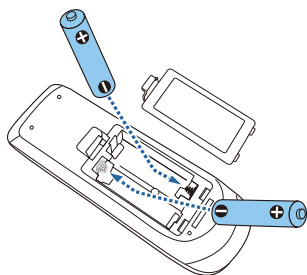

3 Setzen Sie den Batteriefachdeckel wieder ein.

Drücken Sie auf den Batteriefachdeckel, bis er einrastet.

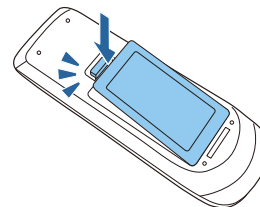

Wenn die Fernbedienung die Befehle verzögert oder überhaupt nicht mehr ausführt, sind wahrscheinlich die Batterien erschöpft. Ist dies der Fall, ersetzen Sie die Batterien durch neue. Halten Sie für den Bedarfsfall zwei Ersatz-Alkali- oder Manganbatterien der Größe AA bereit.

Reichweite der Fernbedienung

Reichweite (horizontal)

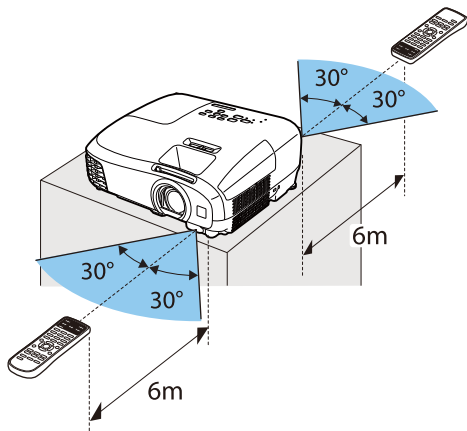

Reichweite (vertikal)

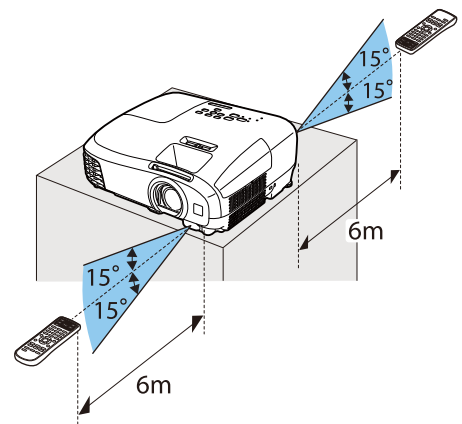

Projizieren von Bildern

Einschalten des Projektors

1 Verbinden Sie das Gerät mit dem Projektor.

2 Verwenden Sie dazu das mitgelieferte Netzkabel.

Die Betriebsanzeige des Projektors wird blau. Dies zeigt an, dass der Projektor mit Strom versorgt wird, aber noch nicht eingeschaltet ist (er befindet sich im Standby-Modus).

3 Öffnen Sie den Objektivdeckel.

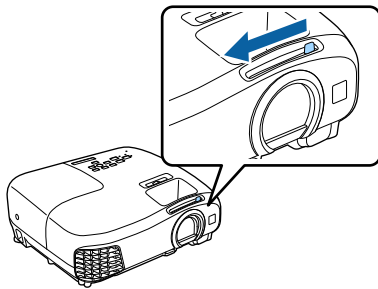

4 Schalten Sie das angeschlossene Gerät ein.

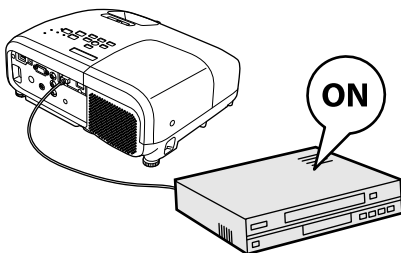

5 Drücken Sie die -Taste auf der Fernbedienung oder dem Bedienfeld.

Fernbedienung

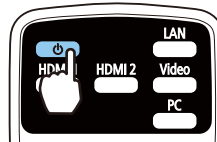

Bedienfeld

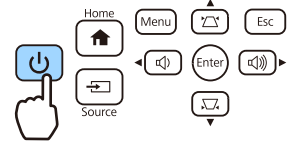

Die Betriebsanzeige blinkt blau, während sich der Projektor aufwärmt. Sobald der Projektor aufgewärmt ist, blinkt die Betriebsanzeige nicht mehr und leuchtet blau.

Wenn **Direkt Einschalten** auf **Ein** eingestellt ist, können Sie mit der Projektion durch einfaches Anschließen des Netzkabels beginnen, ohne weiteren Tastendruck. **Erweitert - Betrieb - Direkt Einschalten** [S.75](#)

Warnung

- Während der Projektion nicht in das Objektiv schauen. Der helle Lichtstrahl könnte Augenschäden verursachen.
- Während der Projektion nicht vor das Objektiv stellen. Kleidung könnte aufgrund der hohen Temperaturen beschädigt werden.



- Dieser Projektor bietet eine Kindersicherung, um zu verhindern, dass Kinder das Gerät versehentlich einschalten und eine Tastensperre zur Vermeidung von unbeabsichtigter Bedienung usw. **Einstellung - Sperreinstellung - Kindersicherung/Tastensperre** [S.72](#)
- Dieser Projektor bietet eine Auto Setup-Funktion zur Auswahl der optimalen Einstellungen, wenn sich das Eingangssignal vom angeschlossenen Computer ändert. **Signal - Auto Setup** [S.70](#)
- Zur Verwendung in einer Höhe von 1.500 m oder höher muss der **Höhenlagen-Modus** auf **Ein** gestellt sein. **Erweitert - Betrieb - Höhenlagen-Modus** [S.75](#)

Wenn das gewünschte Bild nicht projiziert wird

Wenn kein Bild projiziert wird, können Sie die Bildquelle folgendermaßen ändern.

Fernbedienung

Drücken Sie die Taste für den gewünschten Anschluss.

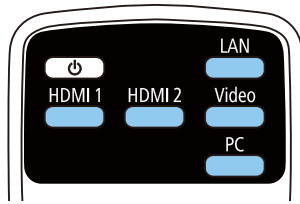

Bedienfeld

Drücken Sie die Taste und wählen Sie den gewünschten Anschluss.

Drücken Sie die Taste zur Bestätigung der Auswahl.

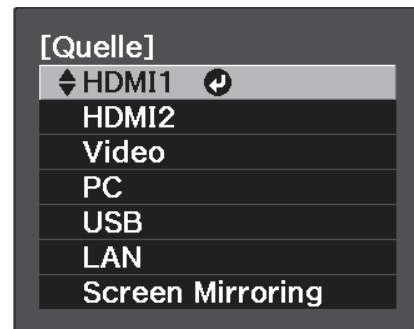

Verwendung des Startbildschirms

Der Startbildschirm ermöglicht die einfache Auswahl einer Bildquelle sowie Zugriff auf nützliche Funktionen.

Drücken Sie zur Anzeige des Startbildschirms die -Taste an der Fernbedienung oder am Bedienfeld.

Unter folgenden Bedingungen wird der Startbildschirm beim Einschalten des Projektors automatisch angezeigt.

- **Startbildsch.-AutoAnz.** ist auf **Ein** gesetzt. **Erweitert - Startbildschirm - Startbildsch.-AutoAnz.** [S.75](#)
- Von keiner Quelle kommen Signale.

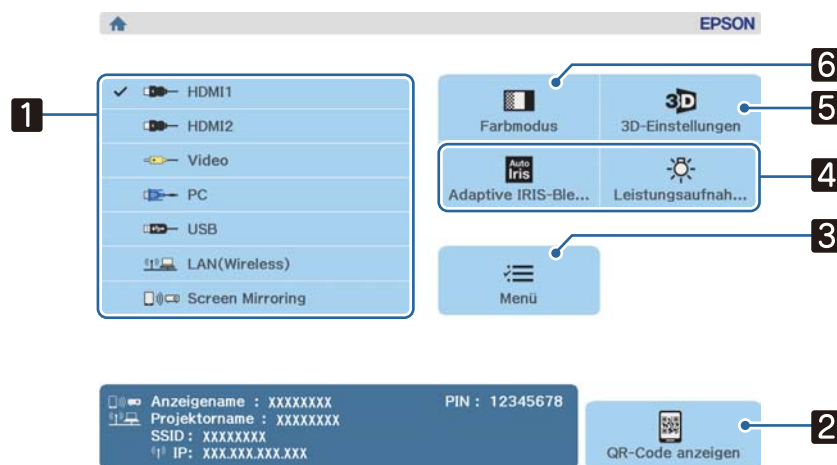

1	Wählt die Quelle aus, die Sie projizieren möchten.
2	Zeigt den QR-Code an und stellt kabellos eine Verbindung zu einem Smartphone oder Tablet-Gerät her (nur EH-TW5350). S.59
3	Ruft das Konfiguration-Menü auf. S.68
4	Führt die dem Startbildschirm im Erweitert -Menü zugewiesenen Menüoptionen aus. Erweitert - Startbildschirm S.75
5	Stellt die 3D-Funktion ein. S.70
6	Wechselt den Farbmodus . S.34



Der Startbildschirm wird nach 10-minütiger Inaktivität ausgeblendet.

Abschalten

- 1 Schalten Sie das angeschlossene Gerät aus.
- 2 Drücken Sie die  -Taste auf der Fernbedienung oder dem Bedienfeld.

Fernbedienung

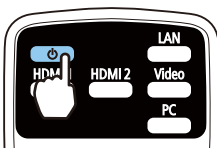

Bedienfeld

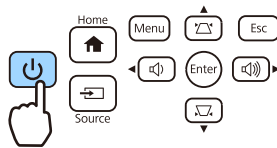

Es wird eine Bestätigungsmeldung angezeigt.

- 3 Drücken Sie die Taste  erneut.

Möchten Sie den Projektor ausschalten?

Ja : Drücken Sie die  Taste
Nein : Drücken Sie eine andere Taste

Die Betriebsanzeige blinkt und der Projektor beginnt, sich abzukühlen.

- 4 Warten Sie, bis die Abkühlung beendet ist.

Wenn die Abkühlung abgeschlossen ist, hört die Betriebsanzeige auf zu blinken.

- 5 Trennen Sie das Netzkabel ab.



Bei angeschlossenem Netzkabel wird Strom verbraucht, auch wenn das Gerät nicht verwendet wird.

- 6 Schließen Sie den Objektivdeckel.

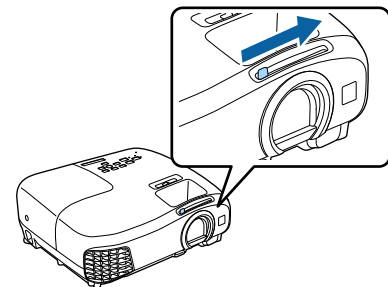





Anpassung des projizierten Bildes

Einblenden des Testmusters

Wenn Sie nach der Aufstellung des Projektors den Zoom/Fokus oder die Projektorposition einstellen, können Sie anstelle des Videogeräteanschlusses ein Testmuster anzeigen.

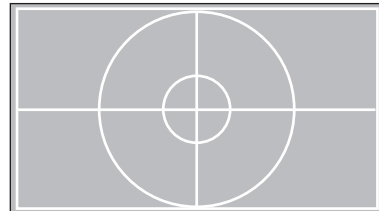
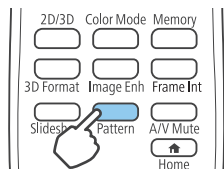
Drücken Sie die Taste  auf der Fernbedienung, um das Testmuster anzuzeigen.



Drücken Sie die -Taste, um das Testmusterbild abzuschalten.

Einstellen der Schärfe

Drehen Sie am Fokusring, um die Schärfe einzustellen.

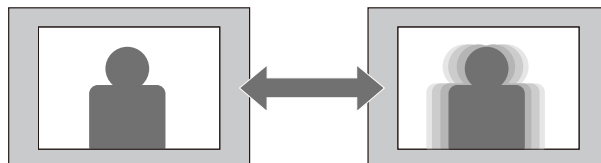

Einstellen der Projektionsgröße

Stellen Sie die Größe des projizierten Bildes durch Drehen des Zoomrings ein.

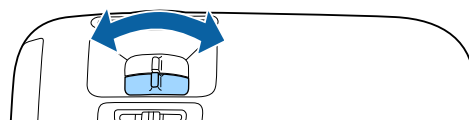
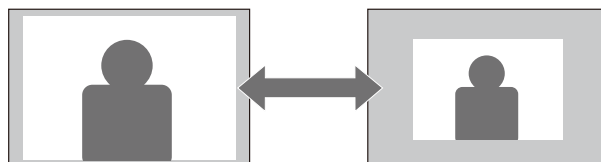

Stellen Sie die Höhe des Bildes ein

Drücken Sie den Fußfreigabehebel zur Verlängerung des vorderen einstellbaren Fußes. Sie können den Projektor um bis zu 12° neigen, um die Bildhöhe einzustellen.

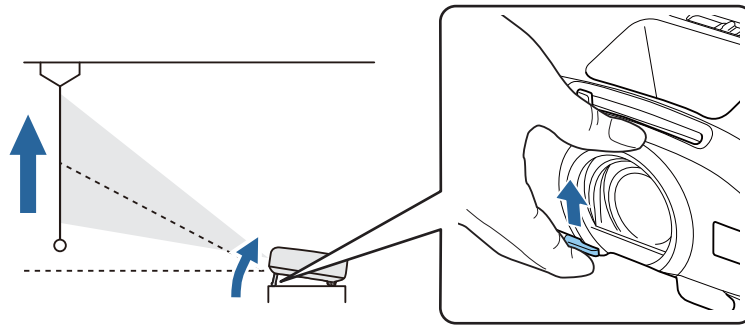

Es wird schwieriger, das Bild scharf zu stellen, wenn der Neigungswinkel größer wird. Verwenden Sie einen moderaten Neigungswinkel.

Einstellen der Projektorneigung

Wenn das projizierte Bild bei Aufstellung des Projektors auf einem Tisch horizontal geneigt ist (linke und rechte Seite des projizierten Bildes sind nicht gleich hoch), stellen Sie den hinteren Fuß so ein, dass beide Seiten auf gleicher Höhe sind.

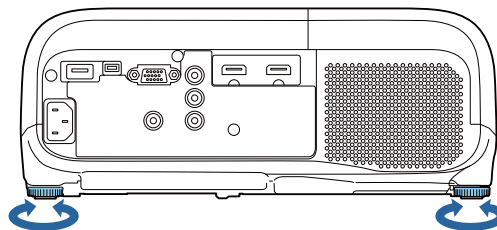

Korrektur von Verzerrungen

Keystone-Verzerrung können mittels einer der folgenden Methoden korrigiert werden.

Automatisch korrigieren (nur EH-TW5350/EH-TW5300)	Auto V-Keystone	Vertikale Keystone-Verzerrung automatisch korrigieren.
Manuell korrigieren	Schieber H-Keystone	Korrigieren Sie die horizontale Keystone-Verzerrung mit dem Horizontal Keystone Adjuster.
	H/V-Keystone	Verzerrungen werden manuell jeweils in horizontaler und vertikaler Richtung korrigiert.



- Das projizierte Bild wird nach Korrektur der Verzerrung kleiner. Erhöhen Sie den Projektionsabstand, um das projizierte Bild wieder an die Leinwandgröße anzupassen.
- Installieren Sie den Projektor parallel zur Projektionsfläche ohne Einbußen bezüglich der Bildqualität. Falls Sie den Projektor nicht parallel zur Projektionsfläche aufstellen können, passen Sie die Form des Bildes mit der H/V-Trapezkorrektur an.

■ Automatische Korrektur (Auto V-Keystone) (nur EH-TW5350/EH-TW5300)

Wenn der Projektor während der Projektion bewegt oder geneigt wird, korrigiert die Auto V-Keystone-Funktion automatisch alle vertikalen Trapezverzerrungen. Zwei Sekunden nach Bewegung des Projektors wird eine Anzeige zur Anpassung eingeblendet; dann wird das projizierte Bild automatisch korrigiert.

Auto V-Keystone kann Verzerrungen des projizierten Bildes unter den folgenden Bedingungen korrigieren:

- Projektionswinkel beträgt weniger als 30 ° nach oben oder unten.
- **Projektion** ist auf **Front** eingestellt. **Erweitert - Projektion** S.75



Wenn Sie die Funktion Auto V-Keystone nicht verwenden möchten, stellen Sie **Auto V-Keystone** auf **Aus**. **Einstellung - Keystone - Auto V-Keystone** S.72

■ Manuell korrigieren (Schieber H-Keystone)

Bewegen Sie den Horizontal Keystone Adjuster zur horizontalen Keystone-Korrektur nach rechts oder links.

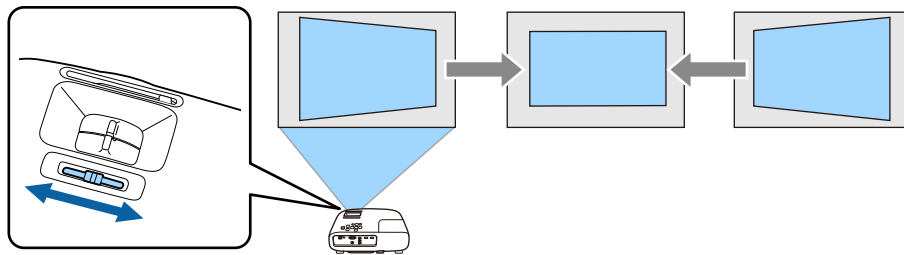

Innerhalb eines horizontalen Projektionswinkels von 30° können Sie effektive Korrekturen ausführen.

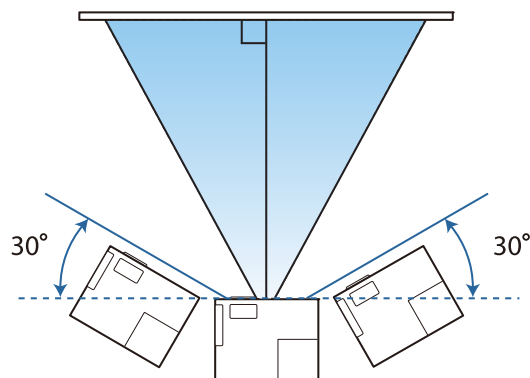

■ Manuell korrigieren (H/V-Keystone)

Mit den Tasten im Bedienfeld können Sie die Keystone-Verzerrung korrigieren.

Drücken Sie die -Tasten, um die V-Keystone/H-Keystone-Einstellungsanzeigen zu zeigen.

Wenn die Einstellungsanzeigen dargestellt werden, können Sie die Tasten zur vertikalen Korrektur und die Tasten zur horizontalen Korrektur verwenden.

Sie können Bilder um bis zu 30 ° nach rechts, links, oben oder unten korrigieren.

Wenn der obere oder untere Rand zu breit ist

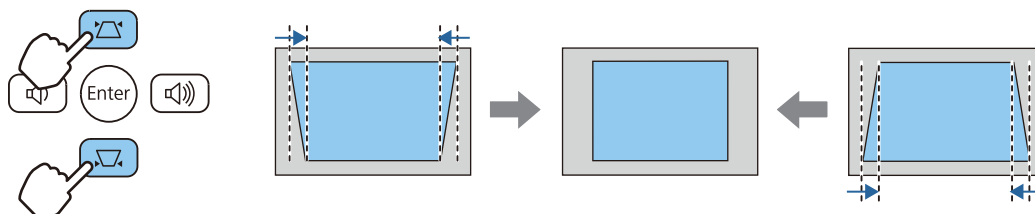

Wenn der linke oder rechte Rand zu breit ist

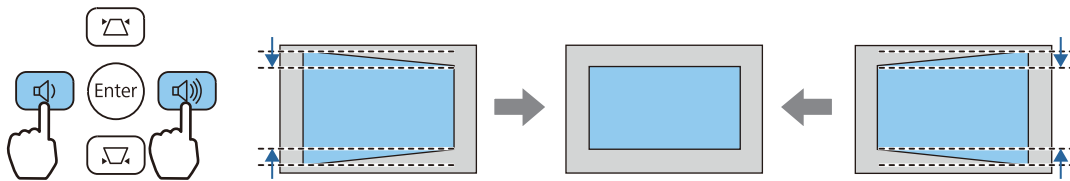

- Wenn die Einstellungsanzeigen nicht dargestellt werden, können Sie mit den Tasten die Lautstärke einstellen. [S.32](#)
- Sie können die H/V-Keystone-Funktion im Konfiguration einstellen. **Einstellung - Keystone - V-Keystone/H-Keystone** [S.72](#)

Anpassung der Lautstärke

Sie können die Lautstärke mit den Tasten an der Fernbedienung oder den Tasten am Bedienfeld einstellen.

Fernbedienung

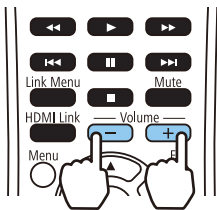

Bedienfeld

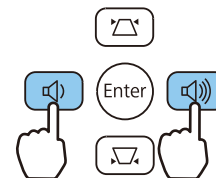

- Sie können die Lautstärke auch im Konfiguration einstellen. **Einstellung - Lautstärke** [S.72](#)
- Wenn ein AV-System mit dem Projektor verbunden ist und Sie die Lautstärke des AV-Systems anpassen möchten, stellen Sie **HDMI-Link** auf **Ein** und **Audio-Ausgangsgerät** auf **AV-System** ein. **Einstellung - HDMI-Link** [S.72](#)
- Sie können die Lautstärke von Bluetooth-Audiogeräten nicht vom Projektor aus anpassen.



Achtung

Starten Sie nicht mit hoher Lautstärke.

Plötzlich auftretende übermäßige Lautstärke kann zu Hörschäden führen. Achten Sie vor dem Ausschalten des Geräts immer darauf, die Lautstärke zu verringern, damit Sie diese dann nach dem erneuten Einschalten schrittweise wieder erhöhen können.

Vorübergehendes Ausblenden des Bilds und Stummschalten des Tons (A/V Stummschalten)

Sie können die Projektion vorübergehend stoppen und den Ton stumm schalten, indem Sie die -Taste an der Fernbedienung drücken oder die **Objektivabdeckung** schließen. Zum erneuten Aktivieren der Bild- und Tonausgabe müssen Sie erneut die -Taste drücken bzw. die **Objektivabdeckung** öffnen.

Fernbedienung

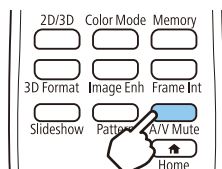

Hauptgerät

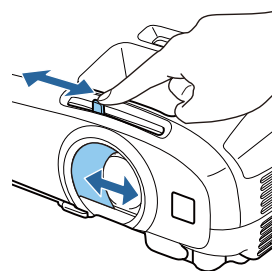

- Da ein Film auch bei ausgeblendetem Bild weiterläuft, können Sie nicht an die Stelle zurückkehren, an der das Bild ausgeblendet und der Ton stumm geschaltet worden ist.
- Mit der Schaltfläche **Mute** können Sie zudem zwischen der Wiedergabe und Stummschaltung des Tons umschalten.



Bildeinstellung

Einstellen der Projektionsqualität (Farbmodus)

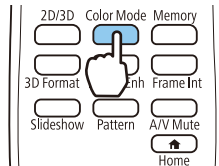

Sie können bei der Projektion die optimal an Ihre Projektionsumgebung angepasste Bildqualität erreichen. Die Bildhelligkeit hängt vom eingestellten Farbmodus ab.

1 Drücken Sie die Taste .



- Sie können die Einstellungen im Konfiguration ändern.  **Bild – Farbmodus S.69**
- Wenn Sie die  -Taste drücken, können Sie Einstellungen auch über den Startbildschirm vornehmen.  **S.27**

2 Wählen Sie **Farbmodus**.

Wählen Sie mit den Tasten   einen Modus und drücken Sie anschließend  zur Bestätigung.

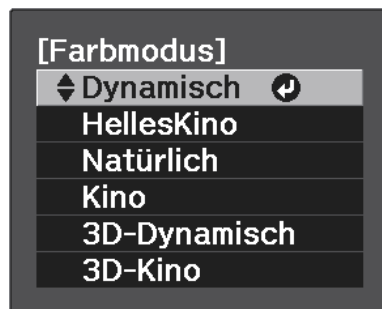

Auswahlmöglichkeiten bei der Projektion von 2D-Bildern

Modus	Anwendung
Dynamisch	Ideal zur Verwendung in hellen Räumen.
HellesKino	Ideal zur Verwendung in hellen Räumen. Bilder sind klar und scharf.
Natürlich	Ideal zur Verwendung in dunklen Räumen. Wir empfehlen, diesen Modus bei der Durchführung von Farbanpassungen für das Bild zu wählen.  S.39
Kino	Ideal zum Anschauen von Filmen und Konzerten in dunklen Räumen.

Auswahlmöglichkeiten bei der Projektion von 3D-Bildern

Modus	Anwendung
3D-Dynamisch	Bilder sind brillant und schärfer als mit 3D-Kino.
3D-Kino	Erzeugt kräftigere Farben als 3D-Dynamisch.

Umschalten des Bildschirms zwischen Voll und Zoom (Seitenverhältnis)

Sie können den Typ, das Seitenverhältnis und die Auflösung des Eingangssignals an das **Seitenverhältnis** des projizierten Bildes anpassen.

Die verfügbaren Einstellungen sind abhängig vom gerade projizierten Bildsignal.

Drücken Sie zur Anzeige der Menüs in folgender Reihenfolge



Signal - Seitenverhältnis

Wählen Sie mit den Tasten die Einstellung und drücken Sie anschließend zur Bestätigung.



Möglicherweise können Sie das **Seitenverhältnis** je nach Signal nicht ändern.

Wenn Sie in der Regel **Automatisch** einstellen, wird zur Anzeige des Eingangssignals das optimale Seitenverhältnis verwendet. Ändern Sie die Einstellung, wenn Sie ein anderes Seitenverhältnis verwenden möchten.

Die folgende Tabelle zeigt das projizierte Bild auf einem 16:9 Bildschirm.

Eingangsbild	Einstellungsbezeichnung		
	Normal	Voll	Zoom
4:3-Bilder			
16:9-Bilder		Beim Projizieren von 16:9-Bildern können Voll und Zoom nicht gewählt werden.	
Mit Squeeze aufgezeichnete Bilder			
Letterbox-Bilder*			

Eingangsbild	Einstellungsbezeichnung		
	Normal	Voll	Zoom
Hinweise	Entspricht dem vertikalen Format des Projektionsfeldes. Das Seitenverhältnis variiert entsprechend dem Eingangsbild.	Verwendet das ganze Projektionsfeld. Das Seitenverhältnis variiert entsprechend der Eingangsaufösung.	Behält das Seitenverhältnis des Eingangsbildes und füllt das horizontale Format des Projektionsfeldes aus. Das Bild ist oben und unten ggf. abgeschnitten.

* Das Letterbox-Bild in dieser Erläuterung hat ein 4:3-Seitenverhältnis, dargestellt in 16:9 mit schwarzen Rändern oben und unten zur Platzierung von Untertiteln. Die Ränder oben und unten im Bildschirm werden für Untertitel verwendet.



Beachten Sie, dass Sie mit der Verwendung der Seitenverhältnisfunktion des Projektors zur Verkleinerung, Vergrößerung oder Aufteilung des projizierten Bildes für kommerzielle Zwecke oder öffentliche Vorführungen nach geltendem Urheberrecht möglicherweise die Urheberrechte des Urheberrechtsinhabers an diesem Bild verletzen.

Einstellen der Schärfe

Hier können Sie den Umriss des Bildes einstellen.

Drücken Sie zur Anzeige der Menüs in folgender Reihenfolge

Menu

Bild - Schärfe

Stellen Sie mit den Tasten   die Werte ein.

Das Bild wird mit höherem Wert schärfer und mit kleinerem Wert weicher.



Anpassen der Bildauflösung (Bildoptimierung)



Sie können die Bildauflösung über die Funktion Bildoptimierung anpassen.

Dies ist nur verfügbar, wenn das Eingangssignal vom Anschluss Video, HDMI1, HDMI2, PC oder Screen Mirroring anliegt.



Folgende Inhalte können angepasst werden.

Bildvoreinstellungen	Wählen Sie die zuvor vorbereiteten Einstellungen als Einstellungen für Rauschunterdrückung , MPEG-Rauschunterdr. und Detailverbesserung .
Rauschunterdrückung	(Nur verfügbar, wenn Bildverarbeitung auf Fein gesetzt ist) Zeichnet grobe Bilder feiner.
MPEG-Rauschunterdr.	Zeichnet grobe Bilder im MPEG-Format feiner.
Detailverbesserung	Verbessert den Kontrast eines Bildes zur Hervorhebung von Texturen und Oberflächen. Je nach Bild kann es sein, dass ein Schlaglicht am Rand zwischen Farben erscheinen kann. Wenn Sie dies stört, stellen Sie einen niedrigeren Wert ein.

1 Drücken Sie zur Anzeige der Menüs in folgender Reihenfolge  : **Bild - Bildoptimierung**.

2 Wählen Sie mit den Tasten   das Element, das Sie einstellen möchten, und drücken Sie dann  zur Bestätigung.



3 Stellen Sie mit den Tasten   die Werte ein.

Drücken Sie , um ein anderes Element einzustellen.

Drücken Sie die Taste , um die Einstellungen auf ihre Standardwerte zurückzusetzen.

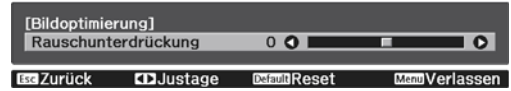

4 Drücken Sie , um das Menü zu verlassen.

Einstellung Adaptive IRIS-Blende



Wenn Sie die Luminanz automatisch gemäß dem angezeigten Bild einstellen, erhalten Sie scharfe und farbenfrohe Bilder.

Sie können das Tracking der Luminanzeinstellung für Helligkeitsänderungen im angezeigten Bild von **Normal** bis **Hohe Geschw.** einstellen.

Drücken Sie zur Anzeige der Menüs in folgender Reihenfolge

 .

Bild - Adaptive IRIS-Blende

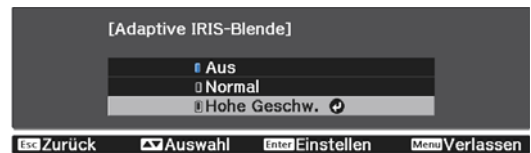

Wählen Sie mit den Tasten   die Einstellung und drücken Sie anschließend  zur Bestätigung.



Einstellen von Frame Interpolation

Sie können schnell bewegte Bilder reibungslos wiedergeben, indem Sie automatisch zwischen den Originalbildern liegende Zwischenbilder produzieren.

Frame Interpolation ist unter folgenden Bedingungen verfügbar.

- Wenn **Bildverarbeitung** auf **Fein** gesetzt ist.  **Signal - Erweitert - Bildverarbeitung** S.70
- Wenn die Quelle Video, HDMI1 oder HDMI2 ist.
- Bei Eingabe von 2D- oder 3D-Signalen (1080p 24 Hz).  S.103

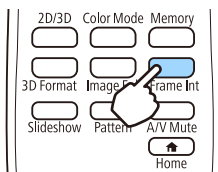

1

Drücken Sie die Taste .



Sie können die Einstellungen im Konfiguration ändern.  **Bild - Frame Interpolation** [S.69](#)

2

Wählen Sie mit den Tasten  die Einstellung und drücken Sie anschließend  zur Bestätigung.

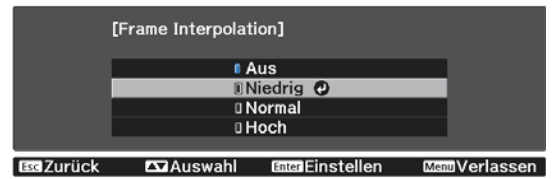



Anpassen der Farben

Anpassen der Farbtemperatur

Hier können Sie den Gesamtfarbtönen des Bildes einstellen. Nehmen Sie Einstellungen vor, wenn das Bild etwas zu blau, zu rot usw. ist.

Drücken Sie zur Anzeige der Menüs in folgender Reihenfolge



Bild - Farbtemperatur - Farbtemperatur

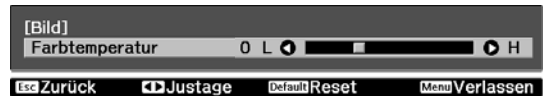

Stellen Sie mit den Tasten   die Werte ein.

Bei höherem Wert werden die blauen Farbtöne stärker, und bei niedrigerem Wert nehmen die roten Farbtöne zu.



Drücken Sie die Taste , um die Einstellungen auf ihre Standardwerte zurückzusetzen.

RGB-Einstellung (Offset und Gain)





Sie können die Helligkeit dunkler Bereiche (Offset) und heller Bereiche (Gain) für R (Rot), G (Grün) und B (Blau) anpassen.

Drücken Sie zur Anzeige der Menüs in folgender Reihenfolge

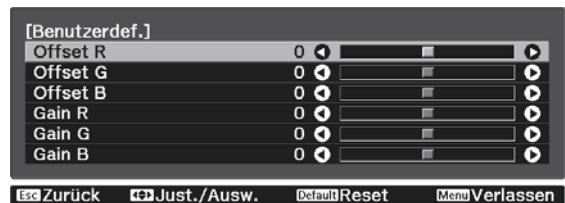

Bild - Farbtemperatur - Benutzerdef.



Wählen Sie mit den Tasten   den Menüpunkt und stellen Sie mit   den Wert ein. Das Bild wird beim Verschieben nach rechts (positiv) heller, und dunkler beim Verschieben nach links (negativ).

Offset	Ein helleres Bild bewirkt eine stärkere Zeichnung in den dunklen Bereichen. Ein dunkleres Bild bewirkt einen intensiveren Gesamteindruck des Bildes, aber einen Verlust von Zeichnung in den dunkleren Bereichen.
Gain	Ein helleres Bild bewirkt mehr Weiß in den hellen Bereichen und Zeichnung geht verloren. Ein dunkleres Bild bewirkt eine stärkere Zeichnung in den hellen Bereichen.



Drücken Sie die Taste , um die Einstellungen auf ihre Standardwerte zurückzusetzen.

Einstellen von Schattierung, Sättigung und Helligkeit



Sie können für jede der Farben R (rot), G (grün), B (blau), C (cyan), M (magenta) und Y (gelb) die Schattierung, Sättigung und Helligkeit einstellen.

Schattierung	Zur Einstellung der Gesamtfarbe des Bildes nach blau, grün oder rot.
Sättigung	Zur Einstellung der allgemeinen Leuchtkraft des Bildes.



Helligkeit

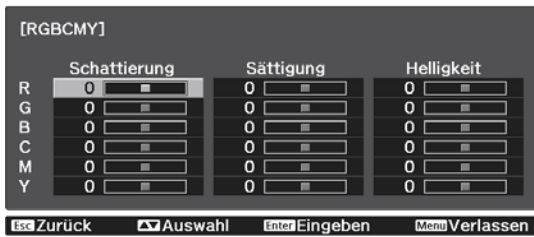

Zur Einstellung der Gesamthelligkeit der Farben des Bildes.

1 Drücken Sie zur Anzeige der Menüs in folgender Reihenfolge ^{Menu}  : **Bild - Erweitert - RGBCMY.**

2 Wählen Sie mit den Tasten   die Farbe, die Sie einstellen möchten, und drücken Sie dann ^{Enter}  zur Bestätigung.



3 Wählen Sie mit den Tasten   die **Schattierung, Sättigung** oder **Helligkeit.**

4 Stellen Sie mit den Tasten   die Werte ein.

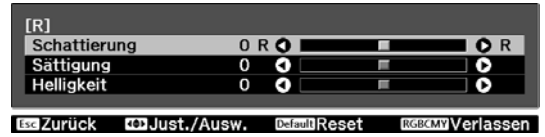

Drücken Sie ^{Esc} , um eine andere Farbe einzustellen.

Drücken Sie die Taste ^{Default} , um die Einstellungen auf ihre Standardwerte zurückzusetzen.

5 Drücken Sie ^{Menu} , um das Menü zu verlassen.



Bildanzeige mit gespeicherter Bildqualität (Speicher-Funktion)



Eingabe eines Speichers

Sie können die Einstellungswerte für **Bild** aus dem Konfiguration-Menü speichern.

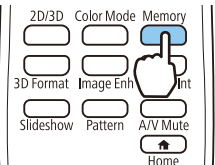

1 Drücken Sie die -Taste und nehmen Sie dann die Einstellungen bei **Bild** vor, die Sie speichern möchten.

2 Drücken Sie die Taste .



3 Wählen Sie mit den Tasten  **Speichereingabe** und drücken Sie anschließend  zur Bestätigung.



4 Wählen Sie mit den Tasten   den Speichernamen, unter dem gespeichert werden soll, und drücken Sie dann  zur Bestätigung.

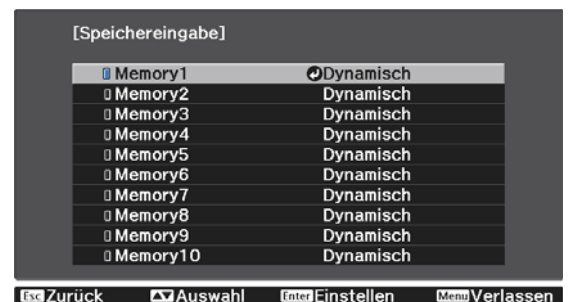

Die aktuellen Projekteinstellungen werden gespeichert.

Wenn die Markierung links neben dem Speichernamen aquamarin wird, wurde der Speicher bereits registriert. Wenn Sie einen registrierten Speicher wählen, erscheint eine Bestätigungsmeldung zum Überschreiben des Speichers. Bei Auswahl von **Ja** wird der bisherige Inhalt gelöscht und mit den aktuellen Einstellungen ersetzt.

Einen Speicher abrufen

Sie können gespeicherte Einstellungswerte zur Änderung der Bildqualität über die Fernbedienung laden.

1 Drücken Sie die Taste  und wählen Sie dann **Speicherabruf**. Der Bildschirm **Speicherabruf** wird angezeigt.

2 Wählen Sie den Zielspeichernamen.



- Der im Speicher eingegebene Farbmodus wird rechts angezeigt.
- Je nach Eingangssignal wird der geladene Speicherinhalt möglicherweise nur teilweise auf das projizierte Bild übertragen.
- Speicher mit Inhalt für 2D-Bilder können nur geladen werden, wenn 2D-Bilder projiziert werden. Speicher mit Inhalt für 3D-Bilder können nur geladen werden, wenn 3D-Bilder projiziert werden.

Löschen eines Speichers

- 1 Drücken Sie die Taste  und wählen Sie dann **Speicher löschen**.
Der Bildschirm **Speicher löschen** wird angezeigt.
- 2 Wählen Sie den Zielspeichernamen.
Es wird eine Bestätigungsmeldung angezeigt. Wenn Sie **Ja** wählen, wird der Inhalt des Speichers gelöscht.



Führen Sie beim Löschen aller gespeicherten Daten **Speicher-Rückstellung** durch.  **Reset-Speicher-Rückstellung** [S.79](#)

Einen Speicher umbenennen





Sie können jeden Speichernamen mit bis zu 12 Zeichen umbenennen. Ein leicht zu merkender Speichernamen ist nützlich, wenn Sie den Speicher wieder abrufen.

- 1 Drücken Sie die Taste  und wählen Sie dann **Speicher umbenennen**.
Der Bildschirm **Speicher umbenennen** wird angezeigt.
- 2 Wählen Sie den Speichernamen, den Sie ändern möchten.
Der Speichernamenauswahl wird angezeigt.
- 3 Wählen Sie den vorbereiteten Speichernamen oder **Benutzerdef.**.
Um einen eigenen Namen einzugeben, wählen Sie **Benutzerdef.** und fahren Sie mit Schritt 4 fort. Wenn Sie **Benutzerdef.** wählen, erscheint eine Tastatur.
Prüfen Sie bei Auswahl eines vorbereiteten Speichernamens, ob der Speichernamen geändert wurde.



4

Geben Sie einen neuen Namen ein.

Wählen Sie mit den Tasten     einen Buchstaben und drücken Sie anschließend  zur Bestätigung. Geben Sie bis zu 12 Zeichen ein.

Wählen Sie **Finish**, wenn Sie mit der Eingabe des Namens fertig sind.



Der Speichername ist geändert.



3D-Bilder genießen

Vorbereitung zur Betrachtung von 3D-Bildern

Prüfen Sie Folgendes vor der Betrachtung von 3D-Bildern.

- Die Quelle ist HDMI1 oder HDMI2.
- Setzen Sie **3D-Display** auf **Automatisch** oder **3D**.
Wenn **2D** eingestellt ist, drücken Sie die -Taste an der Fernbedienung und wechseln Sie zu **Automatisch** oder **3D**.  **Signal - 3D-Einstellungen - 3D-Display** S.70
- Koppeln Sie die 3D-Brille.  S.46

Dieser Projektor unterstützt die folgenden 3D-Formate.

- Frame Packing
- Side by Side
- Top and Bottom

■ Wenn das 3D-Bild nicht angezeigt werden kann

Der Projektor projiziert automatisch ein 3D-Bild, wenn er ein 3D-Format erkennt.

Manche 3D-Fernsehsendungen enthalten möglicherweise keine 3D-Format-Signale. Falls dies der Fall ist, befolgen Sie die nachstehenden Schritte zum Einstellen des 3D-Formats.

1 Setzen Sie mit der -Taste **3D-Display** auf **3D**.

Die -Taste schaltet die **3D-Display**-Einstellung zwischen **Automatisch**, **3D** und **2D** um.

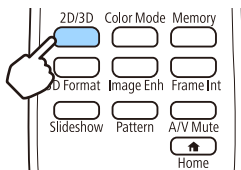

2 Drücken Sie die -Taste, um das 3D-Format am AV-Gerät einzustellen.

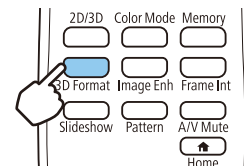



- Wenn Sie ein Gerät oder Kabel verwenden, das keine 3D-Bilder unterstützt, kann die 3D-Projektion nicht durchgeführt werden.
- In der mit dem AV-Gerät mitgelieferten Dokumentation finden Sie weitere Informationen zum Vornehmen der 3D-Format-Einstellungen für das AV-Gerät.
- Wenn das 3D-Format nicht richtig eingerichtet wurde, wird das Bild nicht korrekt projiziert, wie unten gezeigt.

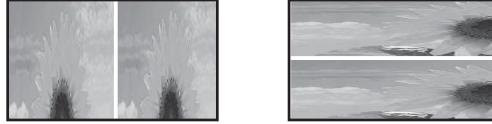

- Falls ein 3D-Bild nicht richtig projiziert wird, obwohl ein 3D-Format eingestellt ist, ist möglicherweise das Synchronisierungstiming für die 3D-Brille umgekehrt. Kehren Sie das Synchronisierungstiming mit **3D-Brille umkehren** um. **Signal - 3D-Einstellungen - 3D-Brille umkehren** S.70
- Wie ein 3D-Bild wahrgenommen wird, ist individuell verschieden.
- Wenn Sie mit der Projektion eines 3D-Bildes beginnen, wird eine Warnung bezüglich der Betrachtung von 3D-Bildern angezeigt. Sie können diese Warnmeldung durch Einstellen von **3D-Anzeige-Hinweis** auf **Aus** ausschalten. **Signal - 3D-Einstellungen - 3D-Anzeige-Hinweis** S.70
- Während der 3D-Projektion können die folgenden Konfiguration-Funktionen nicht geändert werden. Seitenverhältnis (Normal fest), Overscan (Aus fest)
- Sie können die Split Screen-Funktion (nur EH-TW5350) während der 3D-Projektion nicht nutzen.
- Wie das 3D-Bild wahrgenommen wird, kann sich abhängig von der Umgebungstemperatur und der Lampenbetriebsdauer ändern. Wird das Bild nicht richtig projiziert, sollten Sie den Projektor nicht mehr verwenden.

3D-Brille verwenden

Verwenden Sie zum Betrachten von 3D-Bildern die optionale 3D-Brille (ELPGS03). S.102



Die 3D-Brillen verfügen über Schutzaufkleber. Entfernen Sie die Schutzaufkleber vor der Verwendung.

Laden der 3D-Brille

Schließen Sie die 3D-Brille mit dem USB-Ladekabel an den USB-Ladeadapter (ELPAC01) und diesen anschließend an eine Steckdose an.

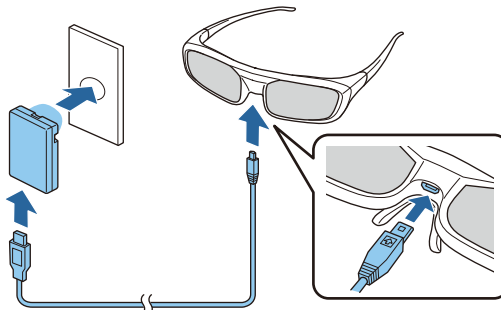

- Sie können nur die 3D-Brille ELPGS03 aufladen.
- Sie können die Brille nach nur dreiminütiger Aufladung etwa drei Stunden lang benutzen. Eine vollständige Aufladung dauert 50 Minuten und ermöglicht eine Betriebszeit von etwa 40 Stunden.
- Zudem können Sie die 3D-Brille durch Anschließen an den Projektor aufladen. Wenn Sie den Projektor zum Aufladen der 3D-Brille verwenden, verbinden Sie das USB-Ladekabel mit dem USB-Port (Typ A) am Projektor (Sie können das Gerät nur aufladen, wenn der Projektor eingeschaltet ist).

Achtung

- Schließen Sie nur an eine Steckdose an, die über die am Adapter angegebene Spannung verfügt.
- Beachten Sie beim Umgang mit dem USB-Kabel die folgenden Punkte.
 - Das Kabel sollte nicht zu sehr verbogen, gewickelt oder gezogen werden.
 - Das Kabel sollte nicht verändert werden.
 - Die Verkabelung sollte nicht in der Nähe einer Elektroheizung erfolgen.
 - Sie sollten keine beschädigten Kabel verwenden.

■ Pairing von 3D-Brillen

Zur Betrachtung von 3D-Bildern müssen Sie zunächst die 3D-Brille mit dem Projektor koppeln.

Drücken Sie auf der 3D-Brille einige Zeit lang die Taste [Pairing], um das Pairing zu starten. Weitere Informationen finden Sie in der Bedienungsanleitung der 3D-Brille.



- Bei erstmaliger Verwendung der 3D-Brille wird die Kopplung durchgeführt, wenn die 3D-Brille eingeschaltet wird. Wenn die 3D-Bilder bereits ordnungsgemäß angezeigt werden, ist kein Pairing erforderlich.
- Im Anschluss an das Pairing können Sie beim nächsten Einschalten der Geräte 3D-Bilder betrachten.
- Das Pairing kann in einem Umkreis von drei Metern vom Projektor durchgeführt werden. Während des Pairings müssen Sie sich in einer Reichweite von drei Metern vom Projektor befinden. Andernfalls schlägt das Pairing fehl.
- Wenn die Synchronisierung nicht innerhalb von 30 Sekunden erfolgen kann, wird das Pairing automatisch abgebrochen. Wenn das Pairing abgebrochen wird, können 3D-Bilder aufgrund des fehlgeschlagenen Pairings nicht betrachtet werden.

■ Tragen von 3D-Brillen

1

Schalten Sie die 3D-Brille ein, indem Sie den [Netzschalter] auf On stellen.

Die Anzeige leuchtet einige Sekunden lang und erlischt.

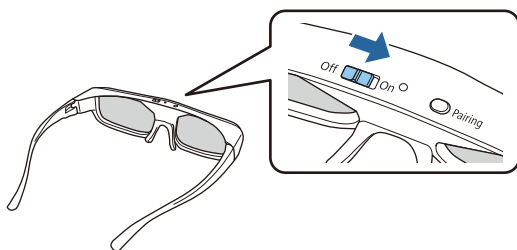

2

Setzen Sie die 3D-Brille auf und genießen Sie die Show.



- Wenn Sie die 3D-Brille nicht weiter verwenden möchten, schalten Sie diese aus, indem Sie den [Netzschalter] auf Off stellen.
- Wenn die 3D-Gläser für mindestens 30 Sekunden nicht verwendet werden, schalten sie sich automatisch aus. Um die 3D-Brille wieder einzuschalten, stellen Sie den [Netzschalter] auf Off und anschließend wieder auf On.

■ Lesen der Anzeige auf der 3D-Brille

Sie können den Status der 3D-Brille anhand der blinkenden und leuchtenden Anzeigen prüfen.

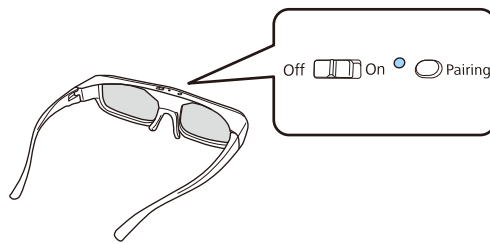

Kontrollanzeigen	Status
Leuchtet zweimal rot x5	Schwache Batterie
Leuchtet rot	Laden
Leuchtet grün	Ladevorgang abgeschlossen
Blinkt abwechselnd grün und rot	Pairing
Leuchtet zehn Sekunden lang grün und erlischt dann	Einschalten oder Kopplung erfolgreich

Konvertieren von 2D-Bildern in 3D

Sie können 2D-Bilder vom HDMI1- oder HDMI2-Anschluss in 3D-Bilder konvertieren.

1 Setzen Sie mit der -Taste **3D-Display** auf **Automatisch**.

Die -Taste schaltet die **3D-Display**-Einstellung zwischen **Automatisch**, **3D** und **2D** um.

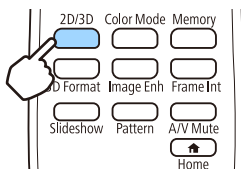

2 Drücken Sie die -Taste zur Anzeige des Menüs in der Reihenfolge **Signal - 3D-Einstellungen - 2D-zu-3D-Konvertier**.

3 Wählen Sie mit den Tasten die Intensität des 3D-Effekts und drücken Sie die Taste zur Bestätigung.



Warnhinweise zur Betrachtung von 3D-Bildern

Beachten Sie die folgenden wichtigen Punkte, wenn Sie 3D-Bilder anschauen.

Warnung

Zerlegen oder Umbauen

- Die 3D-Brille nicht zerlegen oder umbauen.
Dies könnte ein Feuer verursachen oder die Bilder beim Betrachten abnormal erscheinen lassen und dadurch Übelkeit hervorrufen.

Lagerorte

- Die 3D-Brille oder die mitgelieferten Teile nicht in der Reichweite von Kindern aufbewahren.
Sie könnten versehentlich verschluckt werden. Falls etwas versehentlich verschluckt worden ist, sofort einen Arzt aufsuchen.

Heizung

- Werfen Sie die 3D-Brille nicht ins Feuer, legen Sie diese nicht auf eine Hitzequelle und lassen Sie sie nicht unbeaufsichtigt an einem Ort mit sehr hohen Temperaturen liegen. Da das Gerät über einen integrierten wiederaufladbaren Lithium-Akku verfügt, kann dies bei Entzündung oder Explosion zu Verbrennungen oder einem Brand führen.

Laden

- Schließen Sie das im Lieferumfang enthaltene Kabel beim Laden an den von Epson vorgesehenen USB-Anschluss an. Verwenden Sie zum Laden keine anderen Geräte, da dies zum Auslaufen des Akkus, zu Überhitzung oder zu Explosionen führen kann.
- Verwenden Sie zum Aufladen der 3D-Brille ausschließlich das im Lieferumfang enthaltene Kabel. Andernfalls kann das Gerät überhitzen, sich entzünden oder explodieren.

Achtung

3D-Brille

- Die 3D-Brille nicht fallenlassen und nicht zu stark darauf drücken.
Wenn die Gläser oder andere Teile brechen, können Verletzungen die Folge sein. Bewahren Sie die Brille in der weichen Brillenhülle auf.
- Achten Sie beim Tragen der 3D-Brille auf die Ränder des Brillenrahmens.
Wenn sie in die Augen geraten, können Verletzungen die Folge sein.
- Die Finger von den beweglichen 3D-Brillenteilen (wie z. B. die Gelenke) fernhalten.
Andernfalls können Verletzungen die Folge sein.

 **Achtung**

Tragen von 3D-Brillen

- Achten Sie auf richtiges Aufsetzen der 3D-Brille.
Tragen Sie die 3D-Brille nicht verkehrt herum.
Wird das Bild nicht richtig im rechten und linken Auge angezeigt, könnte Übelkeit die Folge sein.
- Setzen Sie die Brille ausschließlich zum Betrachten von 3D-Bildern auf.
- Wie ein 3D-Bild wahrgenommen wird, ist individuell verschieden. Verwenden Sie die 3D-Funktion nicht mehr, wenn Sie sich unwohl fühlen oder 3D nicht sehen können.
Wenn Sie weiterhin 3D-Bilder betrachten, könnte Übelkeit die Folge sein.
- Setzen Sie die 3D-Brille sofort ab, wenn sie abnormal erscheint oder eine Störung auftritt.
Wenn Sie die 3D-Brille weiterhin tragen, können Verletzungen oder Übelkeit die Folge sein.
- Setzen Sie die 3D-Brille ab, wenn Ihre Ohren, Nase oder Schläfen rot werden, schmerzen oder jucken.
Wenn Sie die 3D-Brille weiterhin tragen, könnte Übelkeit die Folge sein.
- Setzen Sie die 3D-Brille ab, wenn sich Ihre Haut während des Tragens der Brille ungewöhnlich anfühlt.
In sehr seltenen Fällen können die in der 3D-Brille verwendeten Farben oder Materialien eine allergische Reaktion verursachen.

 **Achtung**

Betrachtungszeit

- Legen Sie beim längeren Betrachten von 3D-Bildern regelmäßige Pausen ein.
Lang anhaltendes Betrachten von 3D-Bildern kann zu Augenermüdung führen.
Dauer und Häufigkeit solcher Pausen sind individuell unterschiedlich. Wenn Ihre Augen auch nach einer Betrachtungspause noch müde sind oder schmerzen, hören Sie sofort mit dem Betrachten der Bilder auf.

 **Achtung**

3D-Bilder anschauen

- Wenn Ihre Augen beim Sehen von 3D-Bildern ermüden oder schmerzen, hören Sie sofort mit dem Betrachten der Bilder auf.
Wenn Sie weiterhin 3D-Bilder betrachten, könnte Übelkeit die Folge sein.
- Tragen Sie beim Betrachten von 3D-Bildern immer eine 3D-Brille. Versuchen Sie nicht, 3D-Bilder ohne 3D-Brille zu betrachten.
Es könnte Übelkeit verursachen.
- Stellen Sie keine zerbrechlichen Gegenstände in der näheren Umgebung auf, wenn Sie eine 3D-Brille tragen. 3D-Bilder können dazu führen, dass Sie Ihren Körper unfreiwillig bewegen und dadurch Gegenstände in der Nähe beschädigen oder Personen verletzen.
- Tragen Sie eine 3D-Brille ausschließlich zum Betrachten von 3D-Bildern. Gehen Sie nicht umher, solange Sie eine 3D-Brille tragen.
Ihre Sicht ist gegebenenfalls dunkler als gewöhnlich sein und die Sturz- und Verletzungsgefahr damit erhöht.
- Versuchen Sie beim Betrachten von 3D-Bildern so parallel wie möglich zur Projektionsfläche zu bleiben. Das Betrachten von 3D-Bildern aus einem Winkel verringert den 3D-Effekt und kann durch unbeabsichtigte Farbveränderungen zu Übelkeit führen.
- Wenn Sie eine 3D-Brille in einem Raum mit Leuchtstofflampen- oder LED-Beleuchtung tragen, kann es sein, dass Sie Blitze oder Flackern im ganzen Raum sehen. Reduzieren Sie in diesem Fall die Beleuchtung, bis kein Flackern mehr zu sehen ist, oder schalten Sie während des Betrachtens von 3D-Bildern die Beleuchtung vollständig aus. In ganz seltenen Fällen kann dieses Flackern bei manchen Personen Krampf- oder Ohnmachtsanfälle auslösen. Beenden Sie das Betrachten von 3D-Bildern sofort, sobald Sie sich unwohl fühlen oder Übelkeit verspüren.
- Halten Sie beim Betrachten von 3D-Bildern einen Abstand zum Projektionsbildschirm von mindestens der dreifachen Bildschirmhöhe.
Der empfohlene Betrachtungsabstand für einen 80-Zoll-Bildschirm beträgt mindestens 3 Meter, und mindestens 3,6 Meter für einen 100-Zoll-Bildschirm.
Sitzen oder stehen Sie näher als im empfohlenen Betrachtungsabstand, können Ihre Augen ermüden.

 **Achtung**

Gesundheitsrisiken

- Sie sollten 3D-Brillen nicht verwenden, wenn Sie lichtempfindlich oder herzkrank sind oder sich unwohl fühlen.
Die Beschwerden könnten sich dadurch verschlimmern.

 **Achtung**

Empfohlenes Alter für den Gebrauch

- Für die Betrachtung von 3D-Bildern wird ein Mindestalter von 6 Jahren empfohlen.
- Da Kinder unter sechs Jahren noch in der Entwicklung sind, kann das Betrachten von 3D-Bildern Komplikationen verursachen. Wenden Sie sich bei Bedenken an Ihren Arzt.
- Kinder sollten 3D-Bilder durch eine 3D-Brille nur unter der Aufsicht eines Erwachsenen betrachten. Es ist oft schwierig zu beurteilen, wann ein Kind müde ist oder sich unwohl fühlt, was zu plötzlicher Übelkeit führen kann. Fragen Sie immer bei Ihrem Kind nach, um sicherzustellen, dass seine Augen während des Betrachtens nicht ermüden.

Verwenden der HDMI-Link-Funktion

Die Funktion HDMI-Link

Wenn Sie ein AV-Gerät, das den CEC-Standard erfüllt, an den HDMI-Anschluss des Projektors anschließen, können Sie über den verknüpften Betrieb mit nur einer Fernbedienung z. B. das AV-System einschalten oder dessen Lautstärke einstellen.



- Solange das AV-Gerät dem HDMI-CEC-Standard entspricht, können Sie die HDMI-Link-Funktion verwenden, auch wenn das zwischengeschaltete AV-System den HDMI-CEC-Standard nicht erfüllt.
- Es können bis zu 3 Multimediaplayer gleichzeitig angeschlossen werden, die den HDMI CEC-Standards entsprechen.

Anschlussbeispiel



HDMI-Link-Einstellungen

Wenn **HDMI-Link** auf **Ein** gesetzt ist, können Sie folgende Vorgänge durchführen. ➡ **Einstellung - HDMI-Link - HDMI-Link** [S.72](#)

- **Eingangswechsel-Link**
Ändert den Signaleingang des Projektors auf HDMI, wenn die Wiedergabe am angeschlossenen Gerät gestartet wird.
- **Bedienung von angeschlossenen Geräten**
Mit der Fernbedienung des Projektors können Sie Bedienfunktionen wie z. B. Wiedergabe, Stopp, Vorlauf, Rücklauf, Nächstes Kapitel, Vorheriges Kapitel, Pause, Lautstärkeregelung und Stummschaltung ausführen.

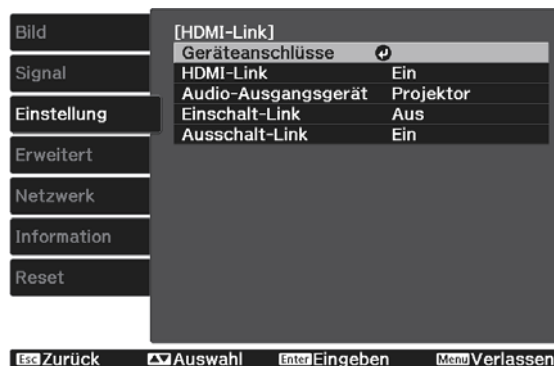

Zudem können Sie folgende Funktionen vom **HDMI-Link**-Bildschirm wählen.

Funktion	Erläuterung
Audio-Ausgangsgerät	Wenn ein AV-System angeschlossen ist, können Sie Ton über die eingebauten Lautsprecher oder über das AV-System wiedergeben.
Einschalt-Link	Wenn Einschalt-Link auf Ein eingestellt ist, werden Vorgänge wie nachstehend gezeigt verknüpft. <ul style="list-style-type: none"> • Wenn der Projektor eingeschaltet wird, werden auch die angeschlossenen Geräte eingeschaltet. • Und wenn die angeschlossenen Geräte eingeschaltet und Inhalte wiedergegeben werden, schaltet sich auch der Projektor ein.

Funktion	Erläuterung
Ausschalt-Link	<p>Wenn Ausschalt-Link auf Ein gesetzt ist, schalten sich bei Abschaltung des Projektors auch die angeschlossenen Geräte aus.</p> <ul style="list-style-type: none"> • Funktioniert nur, wenn die CEC-Power-Link-Funktion des angeschlossenen Gerätes aktiviert ist. • Beachten Sie, dass das angeschlossene Gerät je nach Status (z. B. wenn es gerade aufnimmt) ggf. nicht ausschaltet.

 Um die HDMI-Link-Funktion zu verwenden, muss das angeschlossene Gerät konfiguriert werden. Weitere Informationen finden Sie in der Dokumentation des angeschlossenen Gerätes.

Anschließen

Sie können die für HDMI-Link verfügbaren angeschlossenen Geräte prüfen und das Gerät wählen, von dem Bilder projiziert werden sollen. Über HDMI-Link steuerbare Geräte werden automatisch ausgewählt.

Prüfen Sie vor Anzeige der Liste angeschlossener Geräte, ob **HDMI-Link** auf **Ein** gesetzt ist.  **Einstellung - HDMI-Link - HDMI-Link S.72**

1 Drücken Sie die Taste , und wählen Sie dann **Geräteanschlüsse**.

Die Liste **Geräteanschlüsse** wird angezeigt.

Geräte mit einem aquamarinen Symbol links sind per HDMI-Link verknüpft.

Wenn der Gerätenamen nicht bestimmt werden kann, ist dieses Feld leer.

2 Wählen Sie das Gerät, das Sie über die HDMI-Link-Funktion betreiben möchten.



 • Wenn das Kabel den HDMI-Standard nicht erfüllt, ist kein Betrieb möglich.

• Es kann sein, dass einige angeschlossene Geräte nur teilweise oder gar nicht richtig funktionieren, obwohl sie den HDMI-CEC-Standard erfüllen. Weitere Informationen dazu finden Sie in der Dokumentation des angeschlossenen Gerätes.



Wiedergabe von Bilddaten (Präsentation)

Kompatible Daten

Die folgenden Datentypen können als Präsentation angezeigt werden, wenn sie auf USB-Speichermedien, wie z. B. USB-Sticks und Digitalkameras, gespeichert und am USB-Anschluss des Projektors angeschlossen sind.

Für Präsentationen kompatible Dateitypen

Dateityp (Dateierweiterung)	Hinweise
.jpg	<ul style="list-style-type: none"> • Bilder mit dem CMYK-Farbmodus sind nicht kompatibel. • Bilder im progressiven Format sind nicht kompatibel. • Bilder mit einer Auflösung über 8192 x 8192 sind nicht kompatibel. • Aufgrund der Eigenschaften von JPEG-Dateien werden zu stark komprimierte Bilder möglicherweise undeutlich wiedergegeben.

Abspielen einer Präsentation

1

Schließen Sie ein USB-Speichermedium an.

Dateien werden als Miniaturansichten dargestellt.



Um einen Ordner zu öffnen, markieren Sie den Ordner und drücken Sie dann die Taste .



Wenn von den Dateien keine Miniaturansichten angezeigt werden, drücken Sie die Taste  auf der Fernbedienung und ändern Sie die Quelle.

2

Wählen Sie **Präsentation**.

Wählen Sie mit den Tasten    **Präsentation** unten rechts im Bildschirm und drücken Sie dann die Taste .

Die Präsentation startet.









- Um die Präsentation zu beenden, trennen Sie das USB-Speichermedium.
- Wählen Sie ein Bild aus den Miniaturansichten und drücken Sie die Taste , um das gewählte Bild zu vergrößern.

Mit den Tasten   auf der Fernbedienung können Sie bei der Anzeige eines vergrößerten Bildes zwischen den Bildern umschalten. Mit den Tasten   können Sie das Bild auch drehen.

Einstellungen der Präsentation







Sie können die Anzeigereihenfolge der Dateien und die Bedienung einer Präsentation im Optionen-Bildschirm einstellen.

1 Bewegen Sie mit Hilfe der Tasten     den Cursor über den Ordner, dessen Einstellungen Sie ändern möchten, und drücken Sie dann die Taste  .
Das Untermenü wird angezeigt.

2 Wählen Sie **Option** und drücken Sie dann die Taste  .
Der Optionsbildschirm wird angezeigt.

3 Platzieren Sie den Cursor über dem Eintrag, den Sie ändern möchten, und drücken Sie zur Festlegung der Einstellungen für jeden Eintrag  .
In der folgenden Tabelle sind die Funktionen der einzelnen Schaltflächen beschrieben.

Anzeigesortierung	Sie können die Dateien entweder Nach Name oder Nach Datum anzeigen.
Sortierrichtung	Sie können die Dateien Aufsteigend oder Absteigend sortieren.
Endlos Wiedergaben	Sie können einstellen, ob eine Präsentation wiederholt werden soll.
Bild Umschaltzeit	Beim Abspielen einer Präsentation können Sie die Zeit für die Anzeige einer einzelnen Datei festlegen. Sie können Nein (0) bis 60 Sekunden einstellen. Bei Einstellung von Nein ist die automatische Wiedergabe deaktiviert.
Effekt	Darüber hinaus können Sie die Bildschirmeffekte beim Übergang von einem Dia zum nächsten einstellen.

4 Wenn Sie mit den Einstellungen fertig sind, positionieren Sie den Cursor mit den Tasten     auf **OK** und drücken Sie dann  .
Die Einstellungen werden damit angewendet.
Wenn Sie die Einstellungen nicht übernehmen möchten, stellen Sie den Cursor auf **Abbrechen** und drücken Sie dann  .



Projektion von zwei Bildern gleichzeitig (Split Screen) (nur EH-TW5350)

Projektion in Split Screen

Sie können die Split Screen-Funktion zur gleichzeitigen Projektion von zwei Bildern von unterschiedlichen Bildquellen (HDMI1/HDMI2 und Screen Mirroring) nutzen.

Prüfen Sie folgende Punkte, bevor Sie die Projektion in Split Screen starten.

- Verbinden Sie die Geräte per Screen Mirroring mit dem Projektor. [S.63](#)
- Stellen Sie sicher, dass die Quelle HDMI1 oder HDMI2 ist.

1

Drücken Sie zur Anzeige des **Einstellung**-Menüs.

2

Wählen Sie **Split Screen** und drücken Sie dann die Taste .

Bilder von der HDMI1- oder HDMI2-Quelle werden links auf der Projektionsfläche projiziert, Bilder von Screen Mirroring werden rechts auf der Projektionsfläche projiziert.



3D-Bilder können in der Split Screen-Projektion nicht projiziert werden.

Änderung der Split Screen-Einstellungen

Wenn Sie die -Taste während der Split Screen-Projektion drücken, können Sie die Split Screen-Einstellungen ändern.

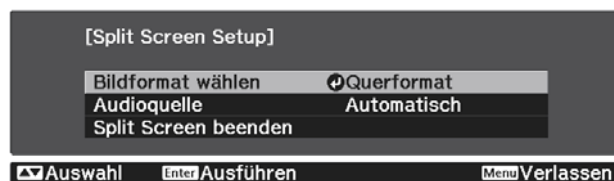

In der folgenden Tabelle sind die Funktionen der einzelnen Schaltflächen beschrieben.

Bildformat wählen	Wählen Sie Ausrichtung und Größe des per Screen Mirroring gesendeten Bildes.
Audioquelle	Wählen Sie die Quelle zur Audioausgabe. Wenn Bildschirm links ausgewählt ist, wird der Ton von der HDMI1- oder HDMI2-Quelle ausgegeben. Wenn Bildsch. rechts ausgewählt ist, wird der Ton von Screen Mirroring ausgegeben.
Split Screen beenden	Verlässt die Split Screen-Anzeige.

Verlassen von Split Screen

Zum Verlassen der Split Screen-Projektion drücken Sie die -Taste.

Projektion per WLAN

Sie können Bilder von Smartphones, Tablets und Computern per WLAN projizieren.

Zur Projektion über WLAN müssen Sie zunächst Drahtlosnetzwerkeinstellungen für den Projektor und das angeschlossene Gerät vornehmen.



Sie können eine der folgenden Methoden zur Projektion über WLAN verwenden.

- EasyMP Network Projection zur Freigabe Ihres Projektors über das Netzwerk und zur Projektion von Bildern von beliebigen Computern im Netzwerk.
Laden Sie EasyMP Network Projection von der folgenden Website herunter.
<http://www.epson.com/>
- Epson iProjection zum kabellosen Verbinden von Projektor und Mobilgerät über die im App Store oder bei Google Play erhältliche App.  [S.59](#)

Auswahl der Netzwerkeinstellungen für den Projektor

Bevor Sie über Ihr Drahtlosnetzwerk projizieren können, müssen Sie die entsprechenden Netzwerkeinstellungen am Projektor wählen.

1 Drücken Sie zur Anzeige der Menüs in folgender Reihenfolge  : **Netzwerk - Wireless-LAN-Stärke**.

2 Verwenden Sie die Tasten   zur Auswahl von **Ein** und drücken Sie dann die Taste .

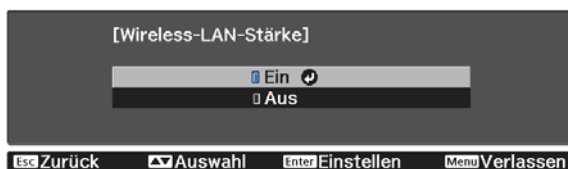







3 Wählen Sie **Zur Netzwerkkonfiguration** und drücken Sie dann die Taste .



4 Wählen Sie **Grund** und legen Sie dann Folgendes wie erforderlich fest.

- **Projektorname:** Geben Sie einen Namen aus bis zu 16 alphanumerischen Zeichen zur Identifikation des Projektors über das Netzwerk ein.
- **Kennwort zu Remote:** Geben Sie bei Bedienung des Projektors von einem Smartphone oder Tablet aus ein Kennwort aus bis zu 8 alphanumerischen Zeichen zum Zugreifen auf den Projektor ein.
- **LAN-Info anzeigen:** Stellen Sie das Anzeigeformat für die Netzwerkinformationen des Projektors ein.

 Geben Sie über die angezeigte Tastatur Namen, Kennwörter und Schlüsselwort ein. Drücken Sie zum Hervorheben der Zeichen die Tasten     an der Fernbedienung und zur Eingabe .

5 Wählen Sie **Wireless LAN**, drücken Sie dann die Taste .

6 Wählen Sie die **Verbindungsmodus**-Einstellung.

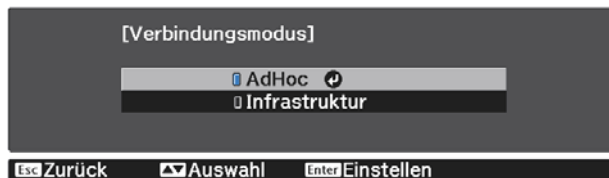

- **AdHoc:** Ermöglicht Ihnen eine schnelle Verbindung mit einem Smartphone, Tablet oder Computer. Wenn Sie **AdHoc** wählen, fahren Sie mit Schritt 10 fort.
- **Infrastruktur:** Ermöglicht Ihnen die Verbindung mit mehreren Smartphones, Tablets oder Computern über einen WLAN-Zugangspunkt. Wenn Sie **Infrastruktur** wählen, fahren Sie mit Schritt 7 fort.

Befolgen Sie beim Umschalten des Verbindungsmodus die angezeigten Anweisungen zum Speichern der Einstellungen. Nach Speicherung der Einstellungen erscheint das **Netzwerk**-Menü.

7 Wählen Sie zur Festlegung des Zugangspunkts, mit dem Sie sich verbinden möchten, **Zur Netzwerkkonfiguration - Wireless LAN - Access-Point suchen**.



8 Falls Sie die SSID manuell zuweisen müssen, wählen Sie **SSID**, um die SSID einzugeben.

- 9 Weisen Sie dem Projektor wie erforderlich eine IP-Adresse zu.
- Falls Ihr Netzwerk Adressen automatisch zuweist, wählen Sie **IP-Einstellungen**, um die **DHCP**-Einstellung auf **Ein** zu setzen.
 - Falls Sie Adressen manuell festlegen müssen, wählen Sie **IP-Einstellungen**, setzen Sie **DHCP** auf **Aus** und geben Sie dann **IP-Adresse**, **Subnet-Maske** und **Gateway-Adresse** des Projektors wie erforderlich ein.



- 10 Wenn Sie die Auswahl der Einstellungen beendet haben, wählen Sie **Install vollst** und befolgen die angezeigten Anweisungen zum Speichern Ihrer Einstellungen und zum Verlassen der Menüs.

- 11 Drücken Sie die -Taste der Fernbedienung. Die WLAN-Einstellungen sind vollständig, wenn Sie die richtige IP-Adresse auf dem LAN-Standby-Bildschirm sehen.

Wenn Sie mit den WLAN-Einstellungen für Ihren Projektor fertig sind, müssen Sie die WLAN-Einstellungen am angeschlossenen Gerät vornehmen. Starten Sie anschließend die Netzwerksoftware, um über ein WLAN-Netzwerk Bilder an Ihren Projektor zu senden.



- Wählen Sie bei Verwendung von EasyMP Network Projection denselben Verbindungsmodus, den Sie auch in Schritt 6 festgelegt haben.
- Damit SSID und IP-Adresse nicht am LAN-Bereitschaftsbildschirm oder am Startbildschirm angezeigt werden, setzen Sie **SSID-Anzeige** und **Anzeige IP-Adresse** auf **Aus**.  **Netzwerk - Zur Netzwerkkonfiguration - Wireless LAN**

Auswahl der WLAN-Einstellungen des Computers

Wählen Sie vor Verbindung mit dem Projektor das richtige Drahtlosnetzwerk an Ihrem Computer.

Auswahl der Drahtlosnetzwerkeinstellungen unter Windows

- 1 Doppelklicken Sie zum Zugreifen auf das WLAN-Dienstprogramm auf das Netzwerksymbol in der Windows-Taskleiste.
- 2 Wählen Sie bei Verbindung im Infrastruktur-Verbindungsmodus den Netzwerknamen (SSID) des Netzwerks, mit dem sich der Projektor verbindet.
- 3 Klicken Sie auf **Verbinden**.

Auswahl der Drahtlosnetzwerkeinstellungen unter OS X

- 1 Klicken Sie auf das AirPort-Symbol in der Menüleiste im oberen Bereich des Bildschirms.
- 2 Stellen Sie bei Verbindung im Infrastruktur-Verbindungsmodus sicher, dass AirPort eingeschaltet ist, und wählen Sie den Netzwerknamen (SSID) des Netzwerks, mit dem sich der Projektor verbindet.

Einrichtung der Drahtlosnetzwerksicherheit

Sie können die Sicherheit für Ihren Projektor zur Verwendung in einem Drahtlosnetzwerk einrichten. Richten Sie eine der folgenden Sicherheitsoptionen entsprechend den in Ihrem Netzwerk verwendeten Einstellungen ein:

- WPA2-Sicherheit
- WPA/WPA2-Sicherheit

- 1 Drücken Sie zur Anzeige der Menüs in folgender Reihenfolge  : **Netzwerk - Zur Netzwerkkonfiguration - Sicherheit.**
- 2 Wählen Sie die Sicherheitseinstellungen entsprechend Ihren Netzwerkeinstellungen.

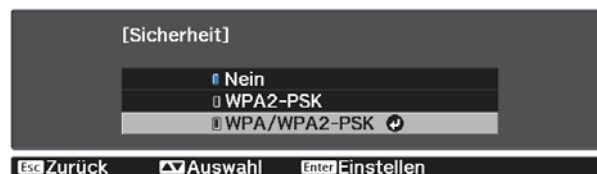



- 3 Wenn Sie mit der Auswahl der Einstellungen fertig sind, wählen Sie **Install vollst** und befolgen Sie die angezeigten Anweisungen zum Speichern Ihrer Einstellungen und zum Verlassen der Menüs.



Projektion in Epson iProjection

Nach der Auswahl der WLAN-Einstellungen für Ihren Projektor können Sie auf dem Bildschirm einen QR-Code anzeigen und diesen verwenden, um mit der Epson iProjection-App (Ver. 1.3.0 oder aktueller) eine Verbindung mit einem Smartphone oder Tablet herzustellen.





- Sie können Epson iProjection kostenlos von App Store oder Google Play herunterladen. Sämtliche Gebühren, die bei der Kommunikation mit dem App Store oder Google Play anfallen, sind vom Kunden zu tragen.
- Bei Verwendung von Epson iProjection im **AdHoc**-Verbindungsmodus empfehlen wir, Sicherheitseinstellungen vorzunehmen.  [S.59](#)

- 1 Drücken Sie zur Anzeige der Menüs in folgender Reihenfolge  : **Netzwerk - Wireless-LAN-Stärke.**

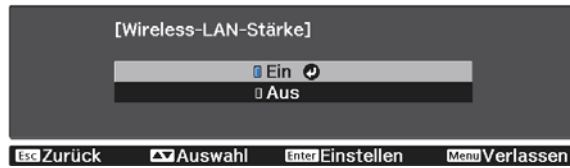
- 2 Verwenden Sie die Tasten   zur Auswahl von **Ein** und drücken Sie dann die Taste .





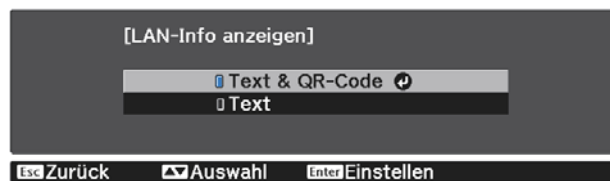

- 3 Rufen Sie das Menü **Zur Netzwerkkonfiguration - Grund - LAN-Info anzeigen** auf.

- 4 Wählen Sie mit den Tasten   die Option **Text & QR-Code** und drücken Sie dann  button.



- 5 Drücken Sie die  -Taste an der Fernbedienung oder wählen Sie **QR-Code anzeigen** im **Netzwerk**-Menü des Projektors.



- Wenn Sie die  -Taste drücken, können Sie den QR-Code auch am Startbildschirm anzeigen.  [S.27](#)
- Falls der Projektor bereits ein Bildsignal über das Netzwerk empfängt, wird der QR-Code selbst bei Betätigung der  -Taste nicht angezeigt. Wählen Sie zur Anzeige des QR-Codes **QR-Code anzeigen** aus dem **Netzwerk**-Menü.
- Drücken Sie zum Ausblenden des QR-Codes die  -Taste.

- 6 Starten Sie Epson iProjection an Ihrem Smartphone oder Tablet.

- 7 Tippen Sie am Anwendungsbildschirm auf .
- Das Menü wird angezeigt.

- 8 Tippen Sie im Menü auf **Connect**.
- Der Projektorsuchbildschirm wird angezeigt.

- 9 Tippen Sie am Anwendungsbildschirm auf **Read QR code**.
- Ihre Kamera startet und der Vorschaubildschirm wird angezeigt.



- Wenn der Projektor, mit dem Sie sich verbinden möchten, in der Liste am Projektorsuchbildschirm angezeigt wird, wählen Sie den Projektor und tippen Sie zum Verbinden auf **Connect**.

10

Lesen Sie den projizierten QR-Code an Ihrem Smartphone oder Tablet.

Lesen Sie den Code vor der Projektionsfläche stehend, sodass der QR-Code von der Führung erfasst wird. Falls Sie zu weit von der Projektionsfläche entfernt sind, kann der Code möglicherweise nicht gelesen werden.

Wenn die Verbindung hergestellt ist, wird das Bild vom verbundenen Gerät angezeigt. Tippen Sie im Menü auf **Photos**, **Documents** oder **Web Page** und wählen Sie die Datei, die Sie projizieren möchten.

■ Bedienung über ein Smartphone (Fernsteuerungsfunktion)

Mit Hilfe von Epson iProjection (Ver. 1.4.0 oder aktueller) können Sie den Projektor über ein Smartphone oder Tablet bedienen.









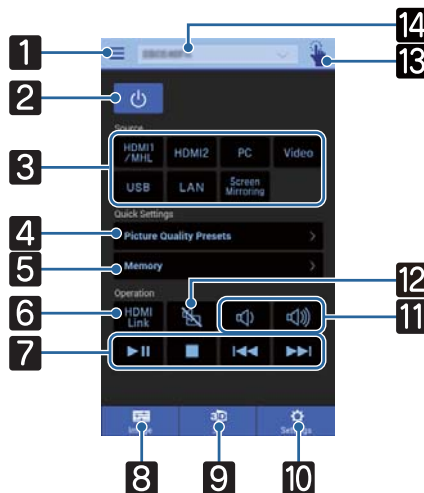

Tippen Sie zur Anzeige des Menüs auf  in Epson iProjection.



Tippen Sie zur Anzeige des folgenden Bildschirms im Menü auf **Remote Control**.



Wenn Kennwort zu Remote eingestellt ist, müssen Sie das Kennwort eingeben. Sobald das Kennwort erkannt wurde, müssen Sie es nicht erneut eingeben.

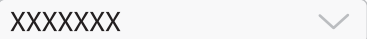

	Taste	Funktion
1		Ruft das Menü auf.
2		Schaltet den Projektor ein oder aus.
3		Schaltet auf das Bild von den einzelnen Eingängen um.  S.26
4		Legt die Bildqualität mit Hilfe der Bildschirmanweisungen fest.
5		Speichert, lädt, löscht oder benennt einen Speicher um.  S.41
6		Schaltet HDMI-Link ein oder aus.  S.51
7		Wenn HDMI-Link auf Ein gesetzt ist, können Sie Vorgänge wie z. B. Wiedergabe, Stopp, Vorlauf, Rücklauf, Nächstes Kapitel, Vorheriges Kapitel und Pause ausführen.

Taste		Funktion
8		Stellt Farbmodus, Frame Interpolation, Bildoptimierung, Farbtemperatur, RGBCMY, Leistungsaufnahme und Adaptive IRIS-Blende ein.
9		Stellt 3D-Display, 3D-Format, 2D-zu-3D-Konvertier., 3D-Tiefe, Diag. Bildschirmgr. und 3D-Helligkeit ein.
10		Stellt Seitenverhältnis, Bildverarbeitung, Keystone, Split Screen, Screen Mirroring, Reset total, Speicher-Rückstellung und Testbild ein.
11		Zur Anpassung der Lautstärke.
12		Zum Ein- und Ausschalten des Tons oder des Bildes.  S.32
13		Öffnet den Touchpad-Bildschirm. Das Touchpad ermöglicht Ihnen die Bedienung der Projektornübildschirme durch einfaches Berühren Ihres Gerätes.
14		Wählen Sie den Projektor, den Sie bei Verbindung mit mehreren Projektoren bedienen möchten.



Projektion in Screen Mirroring

Sie können Bilder von Mobilgeräten, wie Notebooks, Smartphones und Tablets, per Intel WiDi- (Ver. 3.5 oder aktueller) und Miracast-Technologie an Ihren Projektor senden.

Falls Ihr Gerät Intel WiDi oder Miracast unterstützt, müssen Sie keine zusätzliche Software installieren.

Beachten Sie die folgenden Beschränkungen bei der Nutzung der Screen Mirroring-Funktionen.

- Mehrkanalton über 3 Kanäle wird in 2 Kanälen wiedergegeben.
- Auflösung und Bildwiederholfrequenz bei Bildern mit einer Auflösung über 1920 × 1080 und einer Bildwiederholfrequenz von mehr als 50 Bildern/s werden vor der Projektion verringert.
- Sie können keine 3D-Videos wiedergeben.
- Sie können urheberrechtlich geschützte Inhalte mit einer Miracast-Verbindung möglicherweise nicht betrachten.
- Ton und Verbindung zu Bluetooth-Audiogeräten können aufgrund von Funkstörungen verlorengehen.
- Bluetooth-Audiogeräte werden in einigen Ländern und Regionen nicht unterstützt.
- Ton wird möglicherweise weiterhin von Screen Mirroring ausgegeben, selbst wenn Bilder von einer anderen Quelle als Screen Mirroring projiziert werden.





Mobilgeräte, wie Ultrabook, 2-in-1-Geräte mit Intel Core-Prozessoren der 3. Generation und aktueller unterstützen im Allgemeinen Intel WiDi. Mobilgeräte mit Android oder Windows 8.1 unterstützen im Allgemeinen Miracast. Die Unterstützung von Intel WiDi oder Miracast variiert je nach Mobilgerät. Einzelheiten finden Sie in der Anleitung zu Ihrem Mobilgerät.

Auswahl der Screen Mirroring-Einstellungen

Sie müssen zur Projektion von Bildern von Ihrem Mobilgerät die **Screen Mirroring-Einstlg.** für Ihren Projektor wählen.

1 Drücken Sie zur Anzeige der Menüs in folgender Reihenfolge ^{Menu}  : **Netzwerk - Screen Mirroring.**

2 Verwenden Sie die Tasten   zur Auswahl von **Ein** und drücken Sie dann die Taste .



3 Wählen Sie **Screen Mirroring-Einstlg.** und drücken Sie dann die  -Taste.

- 4 Wählen Sie die erforderlichen Screen Mirroring-Einstellungen.
- **Anzeigename:** Sie können einen Namen aus bis zu 32 alphanumerischen Zeichen zur Identifikation des Projektors aus einer Liste verfügbarer Geräte eingeben.
 - **Leistung anpassen:** Sie können die Screen Mirroring-Geschwindigkeit/Qualität anpassen. Wählen Sie zur Steigerung der Qualität einen geringeren und zur Steigerung der Geschwindigkeit einen höheren Wert.



- 5 Wenn Sie mit der Auswahl der Einstellungen fertig sind, wählen Sie **Einstellen** und befolgen Sie die angezeigten Anweisungen zum Speichern Ihrer Einstellungen und zum Verlassen der Menüs.

Projektion unter Windows 8.1

Sie können Ihren Computer unter Windows 8.1 über Charms zur Drahtlosprojektion einrichten. Sie können Ton über das Lautsprechersystem des Projektors ausgeben, indem Sie eine Verbindung über Screen Mirroring herstellen.

- 1 Wählen Sie die **Screen Mirroring-Einstlg.** wie erforderlich an Ihrem Projektor.
☞ [S.63](#)
- 2 Schalten Sie mit der -Taste an der Fernbedienung auf die Screen Mirroring-Quelle um. Sie sehen die Standby-Anzeige von Screen Mirroring.
- 3 Wählen Sie an Ihrem Computer **Geräte** unter Charms und anschließend **Projizieren**.



4 Wählen Sie **Drahtlose Anzeige hinzufügen**.



Sie sehen eine Liste verfügbarer Geräte.

5 Wählen Sie den Anzeigenamen des Projektors aus der Liste.

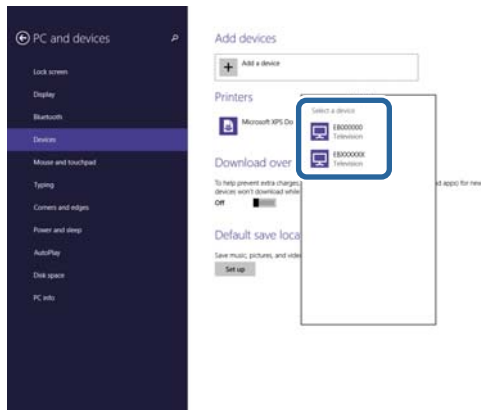

6 Falls ein PIN-Eingabebildschirm an Ihrem Computer erscheint, geben Sie den in der Standby-Anzeige von Screen Mirroring oder unten rechts im projizierten Bild eingeblendeten PIN-Code ein.

Der Projektor zeigt das Bild von Ihrem Computer.

 Es kann eine Weile dauern, bis die Verbindung hergestellt ist. Während der Verbindung dürfen Sie das Netzkabel des Projektors nicht ziehen. Andernfalls kann Ihr Gerät abstürzen oder es können Fehlfunktionen auftreten.

Projektion per Intel WiDi Software

Falls Sie Windows 7 oder Windows 8 mit installierter Intel WiDi-Software verwenden, können Sie sich kabellos mit dem Projektor verbinden und Bilder projizieren.

Sie können Ton über das Lautsprechersystem des Projektors ausgeben, indem Sie eine Verbindung über Screen Mirroring herstellen.

1 Wählen Sie die **Screen Mirroring-Einstlg.** wie erforderlich an Ihrem Projektor.

 [S.63](#)

- 2 Schalten Sie mit der  -Taste an der Fernbedienung auf die Screen Mirroring-Quelle um. Sie sehen die Standby-Anzeige von Screen Mirroring.
- 3 Starten Sie an Ihrem Mobilgerät die Intel WiDi-Software. Sie sehen eine Liste verfügbarer Geräte.

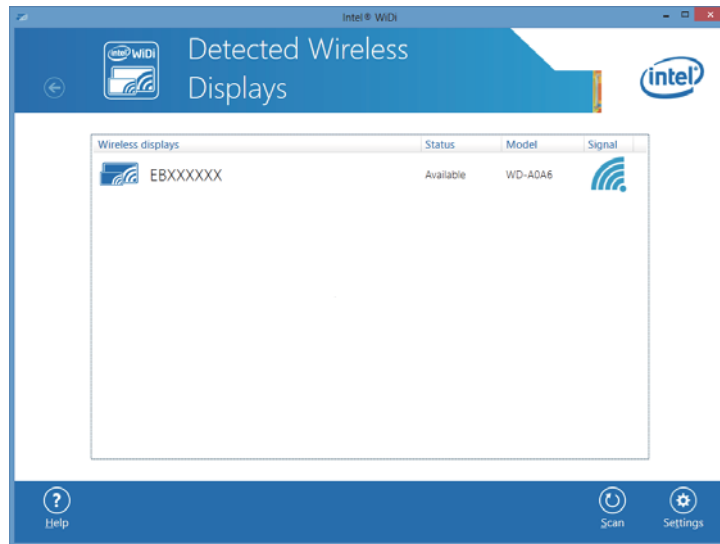

- 4 Wählen Sie den Anzeigenamen des Projektors aus der Liste.
- 5 Falls ein PIN-Eingabebildschirm an Ihrem Mobilgerät erscheint, geben Sie den in der Standby-Anzeige von Screen Mirroring oder unten rechts im projizierten Bild eingeblendeten PIN-Code ein. Der Projektor zeigt das Bild von Ihrem Mobilgerät.





Es kann eine Weile dauern, bis die Verbindung hergestellt ist. Während der Verbindung dürfen Sie das Netzkabel des Projektors nicht ziehen. Andernfalls kann Ihr Gerät abstürzen oder es können Fehlfunktionen auftreten.

Projektion über Miracast-Funktion

Falls Ihr Mobilgerät, wie z. B. ein Smartphone, Miracast unterstützt, können Sie es kabellos mit dem Projektor verbinden und Bilder projizieren.

Sie können Ton über das Lautsprechersystem des Projektors ausgeben, indem Sie eine Verbindung über Screen Mirroring herstellen.

- 1 Wählen Sie die **Screen Mirroring-Einstlg.** wie erforderlich an Ihrem Projektor.  [S.63](#)
- 2 Schalten Sie mit der  -Taste an der Fernbedienung auf die Screen Mirroring-Quelle um. Sie sehen die Standby-Anzeige von Screen Mirroring.

3 Verwenden Sie an Ihrem Mobilgerät Ihre Miracast-Funktion zur Suche nach dem Projektor. Sie sehen eine Liste verfügbarer Geräte.

4 Wählen Sie den Anzeigenamen des Projektors aus der Liste.

5 Falls ein PIN-Eingabebildschirm an Ihrem Mobilgerät erscheint, geben Sie den in der Standby-Anzeige von Screen Mirroring oder unten rechts im projizierten Bild eingeblendeten PIN-Code ein.

Der Projektor zeigt das Bild von Ihrem Mobilgerät.



Es kann eine Weile dauern, bis die Verbindung hergestellt ist. Während der Verbindung dürfen Sie das Netzkabel des Projektors nicht ziehen. Andernfalls kann Ihr Gerät abstürzen oder es können Fehlfunktionen auftreten.

Je nach Mobilgerät müssen Sie beim Verbinden möglicherweise ein Gerät löschen. Befolgen Sie die am Bildschirm Ihres Gerätes angezeigten Anweisungen.

Funktionen des Konfiguration

Bedienung des Konfiguration

Im Konfiguration können Sie das Signal, Bild, Eingangssignal, usw. anpassen und einstellen.

1 Drücken Sie die Taste .

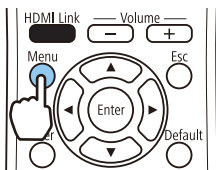

Fernbedienung

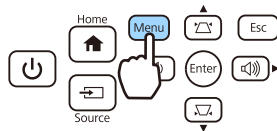

Bedienfeld





Das Konfiguration wird angezeigt.

2 Wählen Sie mit den Tasten   das Hauptmenü links und drücken Sie die Taste  zur Bestätigung.

Wenn Sie das Hauptmenü links wählen, ändert sich das Untermenü rechts.



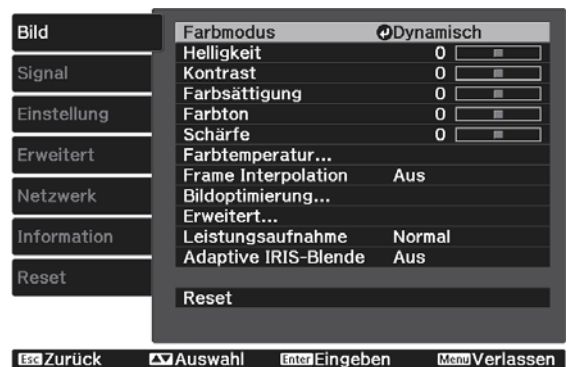

Die Zeile unten enthält eine Hilfestellung für die Bedienung.

3 Wählen Sie mit den Tasten   das Untermenü rechts und drücken Sie die Taste  zur Bestätigung.



Der Einstellbildschirm für die gewählte Funktion erscheint.

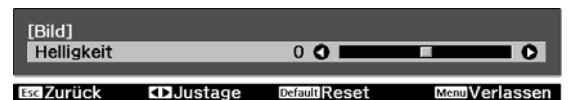

4 Stellen Sie die Werte mit den Tasten     ein.

Beispiel: Einstellleiste



Beispiel: Optionen



Drücken Sie  auf einer Option mit diesem Symbol , um den Auswahlbildschirm für diese Option anzuzeigen.

Drücken Sie , um zur vorherigen Menüebene zurückzukehren.

5 Drücken Sie , um das Menü zu verlassen.









Bei Optionen, die mit einer Einstellleiste eingestellt werden, wie z. B. die Helligkeit, können Sie den Einstellwert während der Anzeige des Einstellungsbildschirms mit der Taste  auf den Standardwert zurückzusetzen.

Tabelle zum Konfiguration

Wenn kein Bildsignal eingespeist wird, können auf das **Bild** oder **Signal** bezogene Optionen im Konfiguration-Menü nicht eingestellt werden. Beachten Sie, dass die bei **Bild**, **Signal** und **Information** angezeigten Optionen je nach projiziertem Bildsignal variieren.

Menü Bild

Funktion	Menü/Einstellungen		Erläuterung
Farbmodus	Dynamisch, HellesKino, Natürlich, Kino, 3D-Dynamisch, 3D-Kino		Wählen Sie einen Farbmodus entsprechend der Umgebung und dem projizierten Bild.  S.34
Helligkeit			Zur Einstellung der Helligkeit, wenn das Bild zu dunkel erscheint.
Kontrast			Zur Einstellung des Kontrastes zwischen Licht und Schatten im Bild. Durch Erhöhen des Kontrastes werden die Bilder brillanter.
Farbsättigung			Passt die Farbsättigung des Bilds an.
Farbton			Zur Farbtonanpassung der Bilder.
Schärfe			Passt die Bildschärfe an.
Farbtemperatur	Farbtemperatur		Zur Farbtonanpassung der Bilder. Bei hohen Werten bekommen die Bilder einen Blauton, bei niedrigen Werten einen Rotton.
	Benutzerdef.		Zur Einstellung des Offsets und der Verstärkung für die Farben R, G und B.
Frame Interpolation* ¹	Aus, Schwach, Normal, Stark		(Dies kann nur eingestellt werden, wenn Bildverarbeitung auf Fein gestellt ist.) Passt die Flüssigkeit der Bewegung des Bildes an.







Funktion	Menü/Einstellungen		Erläuterung		
Bildoptimierung* ²	Bildvoreinstellungen		Aus, Voreinstellung 1 bis Voreinstellung 5	Wählen Sie die zuvor vorbereiteten Einstellungen als Einstellungen für Rauschunterdrückung, MPEG-Rauschunterdr. und Detailverbesserung .	
	Rauschunterdrückung			(Dies kann nur eingestellt werden, wenn Bildverarbeitung auf Fein gestellt ist.) Passt die Feinheit des Bildes an.	
	MPEG-Rauschunterdr.			Zeichnet grobe Bilder im MPEG-Format feiner.	
	Detailverbesserung			Verleiht den Bildelementen eine eindringlichere Textur und Oberfläche.	
Erweitert	RGBCMY	R/G/B/C/M/Y	Schattierung, Sättigung, Helligkeit		Zur Einstellung der Schattierung, Sättigung und Helligkeit der Farben R, G, B, C, M und Y.  S.39
	EPSON Super White		Ein, Aus	(Dies ist nur verfügbar, wenn das Eingangssignal vom Anschluss HDMI1 oder HDMI2 anliegt.) Stellen Sie diese Funktion auf Ein bei starker Überbelichtung der Weißbereiche im Bild. Bei Ein , werden die Einstellungen für HDMI-Videobereich deaktiviert.	
Leistungsaufnahme	Normal, ECO			Einstellung der Lampenhelligkeit auf eine von zwei möglichen Stufen. Wählen Sie ECO , wenn die projizierten Bilder zu hell sind. Bei Auswahl von ECO wird die Leistungsaufnahme während der Projektion verringert und die Lüftergeräuschentwicklung reduziert.	
Adaptive IRIS-Blende	Aus, Normal, Hohe Geschw.			Sie können das Tracking der Luminanzeinstellung für Helligkeitsänderungen im angezeigten Bild einstellen.  S.37	
Reset	Ja, Nein			Setzt die Einstellwerte von Bild im aktuellen Farbmodus auf die Standardeinstellungen zurück.	

*1 Wird nur angezeigt bei Einspeisung eines Video-, HDMI1- oder HDMI2-Bildsignals.

*2 Dies wird nur angezeigt, wenn ein Bildsignal vom Anschluss Video, HDMI1, HDMI2, PC oder Screen Mirroring anliegt.

Menü Signal

Das Signal-Menü kann nicht eingestellt werden, wenn ein USB- oder LAN-Bildsignal anliegt.

Funktion	Menü/Einstellungen		Erläuterung
3D-Einstellungen* ¹	3D-Display	Automatisch, 3D, 2D	Stellen Sie diese Option zur Betrachtung von 3D-Bildern auf Automatisch oder 3D ein.  S.44
	3D-Format	Side by Side, Top and Bottom	Zur Einstellung des 3D-Formats für das Eingangssignal.
	2D-zu-3D-Konverter.	Aus, Schwach, Mittel, Stark	Konvertiert 2D- in 3D-Bilder.
	3D-Tiefe	-10 - 10	Zur Einstellung der Tiefe des 3D-Bildes.
	Diag. Bildschirmgr.	60 - 300	Zur Einstellung der Projektionsgröße des 3D-Bilds. Durch eine Übereinstimmung dieses Werts mit der tatsächlichen Größe erhalten Sie einen optimalen 3D-Effekt.
	3D-Helligkeit	Niedrig, Mittel, Hoch	Zur Einstellung der Helligkeit des 3D-Bildes.
	3D-Brille umkehren	Ja, Nein	Zur Umkehr der Synchronisationszeit für den linken/rechten Verschluss der 3D-Brille und den linken/rechten Bildern. Aktivieren Sie diese Funktion, wenn kein richtiger 3D-Effekt erzeugt wird.
3D-Anzeige-Hinweis	Ein, Aus	Zum Ein- oder Ausschalten des beim Betrachten von 3D-Inhalten angezeigten Hinweises.	
Seitenverhältnis* ² * ⁴	Automatisch* ¹ , Normal, Voll, Zoom		Zur Auswahl des Seitenverhältnisses.  S.35
Tracking* ² * ³	Variiert abhängig vom Eingangssignal.		Zur Einstellung des Computersignals beim Auftreten vertikaler Bildstreifen.
Sync.* ² * ³	0 - 31		Zur Einstellung des Computerbildes beim Auftreten von flimmernden, unscharfen oder gestörten Bildern. <ul style="list-style-type: none"> Die Einstellung von Helligkeit, Kontrast oder Schärfe kann Flimmern oder verschwommene Bilder verursachen. Bei Anpassung von Sync. nach Einstellung von Tracking können Sie ein lebendigeres Bild erzeugen.
Position* ² * ⁴	   		Zum Verschieben der Anzeigeposition nach oben, unten, links und rechts, wenn das Bild nicht vollständig angezeigt wird, um eine Projektion des ganzen Bildes zu erreichen.
Auto Setup* ³	Ein, Aus		Zur Einstellung, ob das Bild bei Eingangssignaländerung automatisch eingestellt werden soll. Bei Aktivierung werden Tracking, Position und Sync. automatisch konfiguriert.
Overscan* ²	Automatisch* ¹ , Aus, 4%, 8%		Ändert das Ausgangsbildformat (die Reichweite des projizierten Bildes). <ul style="list-style-type: none"> Aus, 4%, 8%: Zur Einstellung des Bildbereichs. Aus projiziert alle Bereiche. Je nach Bildsignal kann Rauschen oben und unten im Bild auftreten. Automatisch: Wählt je nach Eingangssignal automatisch Aus oder 8%.

Funktion	Menü/Einstellungen		Erläuterung
Erweitert	HDMI-Videobereich*1 *2	Automatisch, Normal, Erweitert	(Kann nur eingestellt werden bei Einstellung von EPSON Super White auf Aus .) Bei Einstellung auf Automatisch wird der Videopegel des DVD-Eingangssignals am Anschluss HDMI1 oder HDMI2 automatisch erkannt und eingestellt. Tritt bei Einstellung Automatisch Unter- oder Überbelichtung auf, stellen Sie den Videopegel des Projektors entsprechend dem Videopegel des DVD-Abspielgerätes ein. Das DVD-Abspielgerät kann auf Normal oder Erweitert eingestellt werden.
	Bildverarbeitung*1 *4 *5	Fein, Schnell	Verbessert die Reaktionsgeschwindigkeit von Bildern, die mit großer Geschwindigkeit projiziert werden, z. B. bei Spielen.
Reset	Ja, Nein		Setzt alle Einstellungen für Signal außer Diag. Bildschirmgr. , 3D-Anzeige-Hinweis und Seitenverhältnis zurück.

*1 Wird nur angezeigt bei Einspeisung eines HDMI1- oder HDMI2-Bildsignals.

*2 Einstellungen werden für jede Eingangsquelle und/oder jeden Signaltyp gespeichert.

*3 Wird nur angezeigt bei Einspeisung eines PC-Bildsignals.









*4 Wird nur angezeigt bei Einspeisung eines PC- oder Video-Bildsignals.

*5 Wird nur angezeigt bei Eingabe eines Screen Mirroring-Bildsignals.

☐ Menü Einstellung

Funktion	Menü/Einstellungen		Erläuterung
Keystone	V-Keystone	-60 - 60	Korrigiert vertikale Verzerrungen in einem Bild. 🖱️ S.31
	H-Keystone	-60 - 60	Korrigiert horizontale Verzerrungen in einem Bild. 🖱️ S.31
	Auto V-Keystone (nur EH-TW5350/EH-TW5300)	Ein, Aus	Zur Aktivierung oder Deaktivierung von Auto V-Keystone . 🖱️ S.30
	Schieber H-Keystone	Ein, Aus	Zur Aktivierung oder Deaktivierung von Schieber H-Keystone . 🖱️ S.31
Split Screen (nur EH-TW5350)	-		Die Anzeige wird in zwei Teile aufgeteilt und Bilder von der HDMI- und der Screen Mirroring-Quelle werden angezeigt.
Lautstärke	0 - 20		Zur Anpassung der Lautstärke.

Funktion	Menü/Einstellungen		Erläuterung
HDMI-Link	Geräteanschlüsse	-	Zeigt eine Liste mit Geräten an, die an den Anschlüssen HDMI1 oder HDMI2 verbunden sind.
	HDMI-Link	Ein, Aus	Aktiviert oder deaktiviert die HDMI-Link-Funktion.
	Audio-Ausgangsgerät	Projektor, AV-System	Wenn ein AV-System angeschlossen ist, können Sie einstellen, ob der Ton über die eingebauten Lautsprecher oder über die Lautsprecher des AV-Systems wiedergegeben werden soll.
	Einschalt-Link	Aus, Bidirektional, Gerät -> PJ, PJ -> Gerät	Zur Einstellung der Link-Funktion nach dem Einschalten des Gerätes. <ul style="list-style-type: none"> • Bei Verknüpfung von Vorgängen am verbundenen Gerät und der Projektoreinschaltung wählen Sie Bidirektional oder Gerät -> PJ. • Bei Verknüpfung der Projektoreinschaltung mit dem verbundenen Gerät wählen Sie Bidirektional oder PJ -> Gerät.
	Ausschalt-Link	Ein, Aus	Zur Einstellung, ob angeschlossene Geräte mit dem Ausschalten des Projektors ebenfalls ausgeschaltet werden sollen.
Bluetooth*	Bluetooth-Gerät suchen	-	Sucht nach verfügbaren Bluetooth-Geräten und zeigt sie als Liste an.
	Bluetooth-Audio	Ein, Aus	Aktiviert oder deaktiviert die Audioausgabe von Bluetooth-Audiogeräten. In folgenden Fällen ist eine Einrichtung nicht möglich. <ul style="list-style-type: none"> • Wenn die Quelle LAN ist • Wenn Audio-Ausgangsgerät im HDMI-Link-Menü auf AV-System gesetzt ist

Funktion	Menü/Einstellungen		Erläuterung
Sperreinstellung	Kindersicherung	Ein, Aus	<p>Sperrt die Taste  im Projektorbedienfeld, um zu verhindern, dass Kinder den Projektor versehentlich einschalten. Sie können das Gerät auch bei aktiver Sicherung einschalten, indem Sie die Taste  mindestens drei Sekunden lang drücken. Sie können das Gerät mit der Taste  ausschalten oder mit der Fernbedienung normal bedienen. Änderungen dieser Option werden erst wirksam, wenn Sie das Gerät ausgeschaltet haben und die Abkühlphase abgeschlossen ist. Beachten Sie, dass der Projektor auch bei Einstellung von Kindersicherung auf Ein beim Anschließen des Netzkabels eingeschaltet wird, wenn Direkt Einschalten auf Ein eingestellt ist.</p>
	Tastensperre	Vollsperr, Teilsperre, Aus	<p>Vollsperr: Deaktiviert alle Tasten des Projektors. Teilsperre: Deaktiviert alle Tasten des Projektors mit Ausnahme der -Taste.</p> <p> wird am Bildschirm angezeigt, wenn Tasten bei gesperrtem Projektor betätigt werden. Drücken Sie zum Entsperren die Taste  im Bedienfeld mindestens 7 Sekunden lang. *Änderungen an dieser Option werden wirksam, sobald Sie das Konfiguration verlassen.</p>
USER-Taste	Fein/Schnell, 2D-zu-3D-Konvertier., Leistungsaufnahme, Information, QR-Code anzeigen (nur EH-TW5350)		<p>Wählen Sie einen Menüpunkt des Konfiguration, den Sie der Taste  auf der Fernbedienung zuweisen möchten. Durch Drücken der Taste  wird der Bildschirm für die Auswahl/Einstellung des zugewiesenen Menüpunktes angezeigt, den Sie durch einfachen Tastendruck einstellen können.</p>

Funktion	Menü/Einstellungen		Erläuterung
Speicher	Speicherabruf	Memory1 bis Memory10	Lädt die unter Speichereingabe gespeicherten Einstellungen zur Anpassung des Bildes.
	Speichereingabe	Memory1 bis Memory10	Speichert die unter Bild vorgenommenen Einstellungen auf einem Speicherplatz.
	Speicher löschen	Memory1 bis Memory10	Löst einen Speicherplatz.
	Speicher umbenennen	Memory1 bis Memory10, Standard, DVD, VCR, SDTV, HDTV, Kino, Sport, Music, Anime, Spiele, Benutzerdef.	Ändert den Namen des Speicherplatzes.
Reset	Ja, Nein		Setzt alle Einstellungen bei Einstellung mit Ausnahme von Audio-Ausgangsgerät, Einschalt-Link, Ausschalt-Link, USER-Taste und Speicher zurück.

* Bluetooth-Audiogeräte werden in einigen Ländern und Regionen nicht unterstützt.

 Menü Erweitert

Funktion	Menü/Einstellungen		Erläuterung
Startbildschirm	Startbildsch.-Auto-Anz.	Ein, Aus	Legt fest, ob der Startbildschirm beim Einschalten des Projektors automatisch angezeigt werden soll. Der Startbildschirm wird beim Einschalten des Projektors nicht angezeigt, wenn die ausgewählte Quelle ein Bildsignal hat.
	Angep. Funktion 1	Leistungsaufnahme, Adaptive IRIS-Blende, Keystone, Information	Wählen Sie die dem Startbildschirm zugewiesene Funktion.
	Angep. Funktion 2		
Schalt	Meldung	Ein, Aus	Zur Einstellung, ob die folgenden Meldungen angezeigt werden sollen (Ein oder Aus). <ul style="list-style-type: none"> • Bezeichnungen für Bildsignale, Farbmodi und Seitenverhältnisse. • Steigende Innentemperatur, wenn kein Bildsignal eingespeist oder ein nicht unterstütztes Signal erkannt wird.
	Hintergrundanzeige	Schwarz, Blau, Logo	Zur Auswahl der Bildschirmanzeige, wenn kein Bildsignal eingespeist wird.
	Startbildschirm	Ein, Aus	Zur Einstellung, ob zu Beginn der Projektion ein Startbildschirm angezeigt werden soll (Ein oder Aus). Änderungen dieser Option werden erst wirksam, wenn Sie das Gerät ausgeschaltet haben und die Abkühlphase abgeschlossen ist.
Projektion	Front, Front/Decke, Rück, Rück/Decke		Ändern Sie diese Einstellung entsprechend der Projektoraufstellung.

Funktion	Menü/Einstellungen		Erläuterung
Betrieb	Direkt Einschalten	Ein, Aus	Sie können den Projektor so einstellen, dass die Projektion ohne weitere Tastenbedienung beginnt, sobald das Netzkabel angeschlossen wird. Beachten Sie, dass bei der Einstellung von Ein die Projektion auch startet, wenn die Netzspannung nach einem Stromausfall o. Ä. wiederkehrt und das Netzkabel noch am Projektor angeschlossen ist.
	Sleep-Modus	Ein, Aus	Wird die eingestellte Zeit ohne Signalempfang überschritten, schaltet der Projektor automatisch aus und in den Bereitschaftsmodus. Ist der Bereitschaftsmodus aktiv, drücken Sie die Taste  auf der Fernbedienung im Bedienfeld, um die Projektion zu starten.
	Sleep-Modus-Zeit	1 - 30	Legt das Intervall des Sleep-Modus fest.
	Beleuchtung	Ein, Aus	Stellen Sie diese Option auf Aus , wenn Sie die Beleuchtung der Bedienfeldanzeigen während der Filmwiedergabe in einem dunklen Raum stört.
	Höhenlagen-Modus	Ein, Aus	Stellen Sie diese Option auf Ein , wenn Sie den Projektor in einer Höhenlage über 1500 Meter verwenden.
	Auto-Quellensuche	Ein, Aus	Stellen Sie diese Option auf Ein , um das Eingangssignal automatisch zu erkennen und Bilder zu projizieren, wenn kein Eingangssignal vorhanden ist.
Standby-Modus	Kommunikat. aus, Kommunikat. ein		Kommunikat. ein zeigt an, dass der Projektor über ein Netzwerk überwacht werden kann, wenn er sich im Standby-Modus befindet.
Sprache	-		Zur Auswahl der Display-Sprache.
Reset	Ja, Nein		Setzt alle Einstellungen bei Erweitert mit Ausnahme von Projektion, Höhenlagen-Modus, Standby-Modus und Sprache zurück.

■ Netzwerk-Menü (nur EH-TW5350)

Funktion	Menü/Einstellungen	Erläuterung
Screen Mirroring	Ein, Aus	Aktiviert oder deaktiviert Screen Mirroring.
Screen Mirroring-Info	Anzeigenname, MAC-Adresse, Regionscode, Version	Zeigt Informationen zu Screen Mirroring an.

Funktion	Menü/Einstellungen		Erläuterung
Screen Mirroring-Einstlg.	Anzeigename	-	(Nur verfügbar, wenn Screen Mirroring auf Ein gesetzt ist.) Geben Sie einen Namen ein, anhand dessen Sie den Projektor bei der Projektorsuche per Screen Mirroring-Funktion identifizieren können.
	Leistung anpassen	1 (Fein), 2, 3, 4 (Schnell)	(Nur verfügbar, wenn Screen Mirroring auf Ein gesetzt ist.) Passt die Screen Mirroring-Geschwindigkeit/-Qualität an.
	Reset	Ja, Nein	Setzt alle Werte im Menü Screen Mirroring-Einstlg. auf ihre Voreinstellungen zurück.
Wireless-LAN-Stärke	Ein, Aus		Stellt ein, ob ein Wireless LAN (Ein oder Aus) verwendet wird.
Netzwerkinformation - Wireless LAN	-		Zeigt die folgenden Netzwerkeinstellungen an. <ul style="list-style-type: none"> • Verbindungsmodus • Wireless LAN-System • Antennenpegel • Projektorname • SSID • DHCP • IP-Adresse • Subnet-Maske • Gateway-Adresse • MAC-Adresse • Regionscode
QR-Code anzeigen	-		(Nur verfügbar, wenn Wireless-LAN-Stärke auf Ein gesetzt ist.) Zeigt Netzwerkinformationen für den Projektor mit einem QR-Code.
Zur Netzwerkkonfiguration	-		Zeigt die Anzeige zur Einstellung des Netzwerks. ☞ S.78

Hinweise zur Bedienung des Netzwerk-Menüs

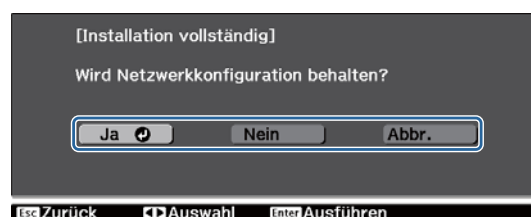
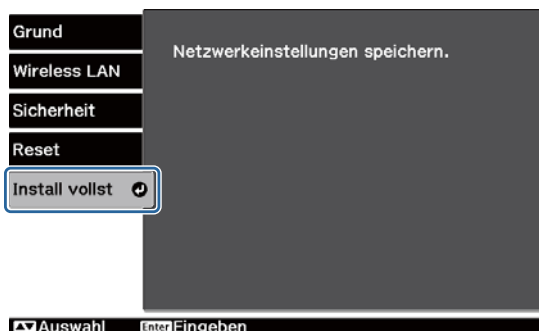

Grundlegende Bedienungen werden auf gleiche Weise wie bei Verwendung des Konfiguration ausgeführt. Stellen Sie aber sicher, dass Sie das **Installation vollständig**-Menü wählen, um Ihre vorgenommenen Einstellungen zu speichern.



- Ja:** Speichert die Einstellungen und schließt das Netzwerk-Menü.
- Nein:** Schließt das Netzwerk-Menü ohne Speichern der Einstellungen.

Abbr.: Zeigt weiter das Netzwerk-Menü an.

Bedienoperationen der Soft-Tastatur

Im Netzwerk-Menü erscheint die Soft-Tastatur, wenn Ziffern und Zeichen eingegeben werden müssen. Verwenden Sie die  auf der Fernbedienung oder  am Bedienfeld, um die gewünschte Taste zu wählen, und drücken Sie anschließend die  -Taste zur Eingabe. Drücken Sie **Finish**, um Ihre Eingabe zu bestätigen, oder **Cancel** um sie abzubrechen.





- CAPS-Taste:** Schaltet zwischen Groß- und Kleinbuchstaben um.
- SYM1/2-Taste:** Schaltet die Symboltasten um.

Grund-Menü

Funktion	Menü/Einstellungen	Erläuterung
Projektorname	Bis zu 16 alphanumerische Zeichen	Geben Sie einen Namen zur Identifikation des Projektors über ein Netzwerk ein.
Kennwort zu Remote	Bis zu 8 alphanumerische Zeichen	Geben Sie bei Bedienung des Projektors über ein Smartphone oder Tablet ein Kennwort zum Zugreifen auf den Projektor ein.
LAN-Info anzeigen	Text & QR-Code, Text	Stellen Sie das Anzeigeformat für die Netzwerkinformationen des Projektors ein.

Wireless LAN-Menü

Funktion	Menü/Einstellungen	Erläuterung
Verbindungsmodus	AdHoc, Infrastruktur	Legt fest, wie die Verbindung zum Wireless LAN vorgenommen wird. AdHoc: Ermöglicht Ihnen eine schnelle Verbindung mit einem Smartphone, Tablet oder Computer. Infrastruktur: Ermöglicht Ihnen die Verbindung mit mehreren Smartphones, Tablets oder Computern über einen WLAN-Zugangspunkt. Die Verbindung wird im Infrastrukturmodus hergestellt.
Kanal	1ch, 6ch, 11ch	(Dies kann nur eingestellt werden, wenn Verbindungsmodus auf AdHoc gestellt ist.) Wählen Sie die vom Wireless LAN verwendete Frequenzbandbreite.
SSID	Bis zu 32 alphanumerische Zeichen	(Dies kann nur eingestellt werden, wenn Verbindungsmodus auf Infrastruktur gestellt ist.) Geben Sie eine SSID ein. Ist für das Wireless LAN-System, in dem der Projektor partizipiert, eine SSID vorhanden, geben Sie die SSID ein.

Funktion	Menü/Einstellungen	Erläuterung
Access-Point suchen	Suchansicht	(Dies kann nur eingestellt werden, wenn Verbindungsmodus auf Infrastruktur gestellt ist.) Suchen Sie nach verfügbaren WLAN-Zugangspunkten.  zeigt aktuell verbundene Zugriffspunkte an.  Zeigt die Zugriffspunkte an, wo Sicherheit eingestellt ist. Wenn Sie einen Zugriffspunkt wählen, für den Sicherheit eingestellt ist, erscheint das Sicherheit-Menü.  S.79
IP-Einstellungen (Dies kann nur eingestellt werden, wenn Verbindungsmodus auf Infrastruktur gestellt ist.)	DHCP	Stellt ein, ob ein DHCP (Ein oder Aus) verwendet wird. Wenn hier Ein eingestellt ist, können keine weiteren Adressen festgelegt werden.
	IP-Adresse	Gibt die IP-Adresse für den Projektor ein. Die folgenden IP-Adressen sind nicht erlaubt. 0.0.0.0, 127.x.x.x, 224.0.0.0 bis 255.255.255.255 (x steht für eine Zahl zwischen 0 und 255)
	Subnet-Maske	Gibt die Subnet-Maske für den Projektor ein. Die folgenden Subnet-Masken können nicht verwendet werden. 0.0.0.0, 255.255.255.255
	Gateway-Adresse	Gibt die Gateway-IP-Adresse für den Projektor ein. Die folgenden Gateway-Adressen sind nicht erlaubt. 0.0.0.0, 127.x.x.x, 224.0.0.0 bis 255.255.255.255 (x steht für eine Zahl zwischen 0 und 255)
SSID-Anzeige	Ein, Aus	Zur Einstellung, ob die SSID im LAN-Bereitschaftsbildschirm und am Startbildschirm angezeigt werden sollen (Ein oder Aus).
Anzeige IP-Adresse	Ein, Aus	Stellt ein, ob die IP-Adresse im LAN-Bereitschaftsbildschirm und am Startbildschirm angezeigt werden soll (Ein oder Aus).

Sicherheit-Menü

Funktion	Menü/Einstellungen	Erläuterung
Sicherheit	Nein, WPA2-PSK, WPA/WPA2-PSK	Stellt die Sicherheit ein. Wählen Sie WPA2-PSK in AdHoc und WPA/WPA2-PSK in Infrastruktur .
Passwort	8 bis 32 alphanumerische Einzel-Byte-Zeichen	Gibt das Passwort ein. Wir empfehlen, das Passwort aus Sicherheitsgründen regelmäßig zu wechseln.

Menü Reset

Funktion	Erläuterung
Setzen Sie die Netzwerkeinstellungen zurück.	Sie können alle Werte für Netzwerk auf ihre Standardeinstellungen zurücksetzen.

☐ Menü Information

Funktion	Menü/Einstellungen	Erläuterung
Projektorinfo	Lampenstunden	Zeigt die aufgelaufene Lampenbetriebszeit* an.
	Quelle	Zeigt die aktuelle Eingangsquelle.
	Eingangssignal	Zeigt die Eingangssignaleinstellung der aktuellen Eingangsquelle.
	Auflösung	Anzeige der Auflösung.
	Scanmodus	Anzeige des Scanmodus.
	Wiederholrate	Anzeige der Bildwiederholrate.
	3D-Format	Anzeige des 3D-Formats des Eingangssignals während der 3D-Projektion (Frame Packing, Side by Side oder Top and Bottom).
	Sync-Info	Anzeige der Bildsignalinformationen. Diese Informationen werden möglicherweise benötigt, wenn der Wartungsdienst in Anspruch genommen wird.
	Farbtiefe	Anzeige der Farbtiefe.
	Status	Informiert über am Projektor aufgetretene Fehler. Diese Informationen werden möglicherweise benötigt, wenn der Wartungsdienst in Anspruch genommen wird.
	Seriennummer	Zeigt die Seriennummer des Projektors an.
Event ID	Das Anwendungs-Fehlerprotokoll erscheint. 🖱️ S.94	
Version	Main	Zeigt die Firmware-Version des Projektors an.
	Video2	
	Screen Mirroring	







* Die Gesamtbetriebszeit für die ersten 10 Stunden wird als "0H" angezeigt. 10 Stunden und mehr wird als "10H", "11H" angezeigt usw.

☐ Menü Reset

Funktion	Erläuterung
Reset total	Setzt alle Werte im Konfiguration auf ihre Standardwerte zurück. Die folgenden Punkte werden nicht auf ihre Standardwerte zurückgesetzt: Speicher, Lampenstunden, Sprache und alle Einstellwerte im Menü Netzwerk .
Speicher-Rückstellung	Setzt alle Punkte bei Speicher auf die Standardeinstellungen zurück.
Reset Lampenstunden	Setzt die aufgelaufene Lampenbetriebszeit auf 0 H zurück. Setzen Sie diese zurück, wenn Sie die Lampe ersetzen.

Problemlösung

Ablesen der Anzeigen



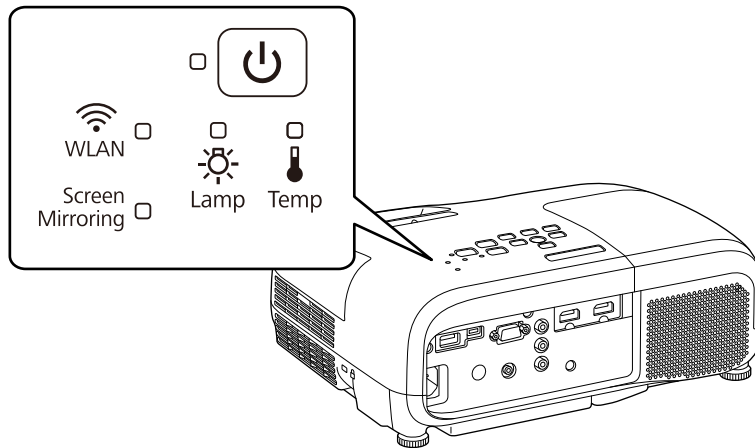



Sie können den Projektorstatus anhand der blinkenden oder leuchtenden ,  (Betriebsanzeigen), , ,  und  am Bedienfeld prüfen.





















Eine Erläuterung der Projektorstatusanzeigen und Lösungen für angezeigte Probleme finden Sie in der nachfolgenden Tabelle.

Anzeigenstatus bei Fehler/Warnung

 : Blinkt  : Leuchtet  : Status bewahrt  : Aus









Kontrollanzeigen	Status	Abhilfe
 (blau)  (orange)	Lampe ersetzen	Die Lampe sollte ausgewechselt werden. Tauschen Sie deshalb die Lampe so bald wie möglich gegen eine neue aus.  S.99 Wenn Sie die Lampe bei diesem Status weiterhin verwenden, kann sie explodieren.
 (blau)  (orange)	Warnung Hochtemp.	Sie können mit der Projektion fortfahren. Wenn die Temperatur wieder zu hoch ansteigt, stoppt die Projektion automatisch. <ul style="list-style-type: none"> • Wenn der Projektor neben einer Wand aufgestellt ist, stellen Sie sicher, dass der Luftaustritt des Projektors mindestens 20 cm von der Wand entfernt ist. • Ist der Luftfilter verstopft, muss er gereinigt werden.  S.96





Kontrollanzeigen	Status	Abhilfe
 (blau)  (orange)	Interner Fehler	Der Projektor ist gestört. Ziehen Sie das Netzkabel aus der Steckdose und wenden Sie sich an Ihren Händler oder an das nächstgelegene Epson-Service-center. ➡ Kontaktliste für Epson-Projektoren
 (blau)  (orange)	Lüfter gestört Sensor gestört	
 (blau)  (orange)	Fehler Auto-Blende	
 (blau)  (orange)	Netzfehl. (Ballast)	
 (blau)  (orange)	Lampe gestört Lampe leuchtet nicht Lampendeckel offen	Es ist ein Lampenproblem aufgetreten oder die Lampe leuchtet nicht. <ul style="list-style-type: none"> Trennen Sie das Netzkabel ab und prüfen Sie die Lampe auf Beschädigung. ➡ S.99 Ist die Lampe nicht beschädigt, setzen Sie die Lampe wieder ein und schalten Sie das Gerät ein. Wenn das Problem durch Neueinsetzen der Lampe nicht beseitigt oder die Lampe beschädigt ist, ziehen Sie das Netzkabel aus der Steckdose und wenden Sie sich an Ihren Händler oder an das nächstgelegene Epson-Servicecenter. ➡ Kontaktliste für Epson-Projektoren Überprüfen Sie, ob die Lampenabdeckung richtig geschlossen ist.

Kontrollanzeigen	Status	Abhilfe
  (blau)     (orange)	Temp. zu hoch (Überhitzung)	Die Innentemperatur ist zu hoch. <ul style="list-style-type: none"> Die Lampe wird automatisch ausgeschaltet und die Projektion unterbrochen. Warten Sie ungefähr fünf Minuten. Wenn der Lüfter nicht mehr läuft, trennen Sie das Netzkabel ab. Wenn der Projektor neben einer Wand aufgestellt ist, stellen Sie sicher, dass der Luftaustritt des Projektors mindestens 20 cm von der Wand entfernt ist. Ist der Luftfilter verstopft, muss er gereinigt werden.  S.96 Zur Verwendung in einer Höhe von 1.500 m oder höher muss der Höhenlagen-Modus auf Ein gestellt sein.  Erweitert - Betrieb - Höhenlagen-Modus S.75 Wenn das Wiedereinschalten das Problem nicht beseitigt, verwenden Sie den Projektor nicht mehr und ziehen Sie das Netzkabel aus der Steckdose. Wenden Sie sich an Ihren Händler oder an das nächstgelegene Epson-Servicecenter.  Kontaktliste für Epson-Projektoren

■ Anzeigenstatus bei normalem Betrieb





 : Blinkt  : Leuchtet  : Aus

Kontrollanzeigen	Status	Abhilfe
  (blau)	Betriebsbereitschaft	Wenn Sie die Taste  auf der Fernbedienung oder im Bedienfeld drücken, startet die Projektion nach einer kurzen Wartezeit.
  (blau)	Während dem Anwärmen Abkühlen	Die Aufwärmzeit beträgt ca. 30 Sekunden. Während der Aufwärmzeit ist die Ausschaltfunktion der Taste deaktiviert. Während der Abkühlphase des Projektors sind alle Bedienfunktionen deaktiviert. Wenn die Abkühlphase abgeschlossen ist, schaltet der Projektor in den Bereitschaftsmodus. Wenn das Netzkabel während der Abkühlphase getrennt wird, warten Sie, bis die Lampe ausreichend abgekühlt ist (ca. 10 Minuten), schließen Sie das Netzkabel wieder an und drücken Sie dann die Taste  auf der Fernbedienung oder im Bedienfeld.
  (blau)	Während der Projektion	Der Projektor arbeitet normal.



-  Unter normalen Betriebsbedingungen leuchten die Anzeigen  und  nicht.
- Wenn die Funktion **Beleuchtung** auf **Aus** eingestellt ist, sind unter normalen Projektionsbedingungen alle Anzeigen aus.  **Erweitert - Betrieb - Beleuchtung** [S.75](#)





■ Screen Mirroring-Anzeige und Status (nur EH-TW5350)

 : Blinkt  : Leuchtet  : Aus

Kontrollanzeigen	Status	Erläuterung
Screen Mirroring  (blau)	Bereit	Screen Mirroring ist verfügbar.
Screen Mirroring  (Blinkt schnell blau)	Anschließen	Verbindung mit einem Mobilgerät.
Screen Mirroring  (Blinkt langsam blau)	Fehler	Screen Mirroring-Fehler. Wählen Sie Aus als Screen Mirroring -Einstellung im Projektormenü Netzwerk ; wählen Sie dann erneut Ein .
Screen Mirroring 	Startvorgang Screen Mirroring aus	Screen Mirroring ist nicht verfügbar. Stellen Sie sicher, dass Screen Mirroring im Netzwerk -Menü auf Ein gesetzt ist.

 WLAN-Anzeige und Status (nur EH-TW5350)

 : Blinkt  : Leuchtet  : Aus

Kontrollanzeigen	Status	Erläuterung
WLAN  (blau)	Bereit	WLAN ist verfügbar.
WLAN  (Blinkt schnell blau)	Anschließen	Verbindung mit einem Gerät wird hergestellt.
WLAN  (Blinkt langsam blau)	Fehler	WLAN-Fehler. Wählen Sie Aus als Wireless-LAN-Stärke -Einstellung im Projektormenü Netzwerk ; wählen Sie dann erneut Ein . Wenn Sie das Problem nicht beheben können, wenden Sie sich an die folgende Adresse.  Kontaktliste für Epson-Projektoren
WLAN 	Startvorgang WLAN aus	WLAN-Verbindung ist nicht verfügbar. Stellen Sie sicher, dass Wireless-LAN-Stärke im Netzwerk -Menü auf Ein gesetzt ist.

Wenn die Kontrollanzeigen nicht weiterhelfen

 Untersuchen Sie das Problem

Prüfen Sie, ob Ihr Problem in der folgenden Tabelle erwähnt ist, und schlagen Sie für Hinweise zur Handhabung des Problems auf der entsprechenden Seite nach.

Problem		Seite
Bildstörungen	Kein Bild. Die Projektion startet nicht, die Projektionsfläche ist vollständig schwarz oder vollständig blau.	S.85
	Keine Projektion bewegter Bilder von einem Computer.	S.86
	"Nicht verfügbar." wird angezeigt.	S.86
	Die Meldung "Kein Signal" wird angezeigt.	S.86
	Verschwommene oder unscharfe Bilder.	S.87
	Bildstörungen oder Verzerrungen der Bilder.	S.87
	Das Bild ist abgeschnitten (groß) oder zu klein oder wird nur teilweise projiziert.	S.88
	Die Bildfarben sind nicht richtig. Das ganze Bild hat einen Purpur- oder Grünstich, Bilder sind schwarz-weiß, Farben sind matt.*1	S.88
	Bilder zu dunkel.	S.88
	Die Projektion wird automatisch unterbrochen.	S.89
Probleme beim Start der Projektion	Der Projektor kann nicht eingeschaltet werden.	S.89
Probleme mit der Fernbedienung	Die Fernbedienung funktioniert nicht.	S.89
Probleme mit 3D	Keine richtige 3D-Projektion.	S.90
Probleme mit HDMI	HDMI-Link funktioniert nicht.	S.90
	Der Geräte name wird nicht in den Geräteanschlüssen angezeigt.	S.91
Netzwerkprobleme	Zugriff auf das Netzwerk über Wireless LAN ist unmöglich.	S.91
	Das Bild enthält Statik während der Netzwerkprojektion.	S.92
	Verbindung über Screen Mirroring nicht möglich.	S.92
	Das Bild enthält während der Screen Mirroring-Verbindung Statik.	S.93
Bluetooth-Geräteprobleme*2	Verbindung mit Bluetooth-Gerät nicht möglich.	S.93
	Ton oder Verbindung bei Bluetooth-Gerät unterbrochen.	S.93
Andere Probleme	Kein Ton oder zu leiser Ton.	S.94
	Vornehmen von Einstellungen im Bedienfeld ist unmöglich.	S.94
	Die Präsentation startet nicht.	S.94

*1 Da die Farbreproduktion von Monitoren und Computer-LCD-Bildschirmen unterschiedlich ist, können die Farbtöne des vom Projektor projizierten Bildes von den Farbtönen am Monitor abweichen; dabei handelt es sich jedoch nicht um einen Fehler.

*2 Bluetooth-Audiogeräte werden in einigen Ländern und Regionen nicht unterstützt.

Bildstörungen

Kein Bild

Prüfen	Abhilfe
Ist der Projektor eingeschaltet?	Drücken Sie die  -Taste auf der Fernbedienung oder dem Bedienfeld.

Prüfen	Abhilfe
Ist das Netzkabel angeschlossen?	Schließen Sie das Netzkabel an.
Sind die Kontrollanzeigen aus?	Stecken Sie das Netzkabel des Projektors aus und wieder ein. Prüfen Sie, ob durch Drücken des Netzschalters nach dem Verbinden der Projektor mit Strom versorgt wird.
Liegt ein Bildsignal an?	Prüfen Sie, ob das angeschlossene Gerät eingeschaltet ist. Wenn Meldung im Konfiguration auf Ein eingestellt ist, werden Bildsignalmeldungen angezeigt. 🖱 Erweitert - Display - Meldung S.75
Sind die Einstellungen im Konfiguration korrekt?	Reset total für alle Einstellungen. 🖱 Reset – Reset total S.80
(Nur bei der Projektion von Computerbildsignalen) Wurde die Verbindung bei bereits eingeschaltetem Projektor oder Computer hergestellt?	Wird die Verbindung bei eingeschalteten Geräten hergestellt, funktioniert die Fn-Taste (Funktionstaste), die das Computerbildsignal auf einen externen Ausgang umschaltet, möglicherweise nicht. Schalten Sie Computer und Projektor aus und anschließend wieder ein.

Keine bewegten Bilder

Prüfen	Abhilfe
(Nur bei der Projektion von Computerbildsignalen) Ist das Computerbildsignal auf einen externen Ausgang bei gleichzeitiger Anzeige auf dem LCD-Monitor umgeschaltet?	Je nach Computerspezifikation werden bewegte Bilder ggf. nicht dargestellt, wenn das Computerbildsignal gleichzeitig auf einen externen Ausgang und auf den LCD-Monitor ausgegeben wird. Ändern Sie die Einstellung so, dass das Bildsignal nur auf den externen Ausgang geleitet wird. Die Computerspezifikationen finden Sie in der mit dem Computer gelieferten Dokumentation.

"Nicht verfügbar." wird angezeigt

Prüfen	Abhilfe
(Nur bei der Projektion von Computerbildsignalen) Stimmen Bildsignalfrequenz und Auflösung mit dem Modus überein?	Prüfen Sie das Eingangssignal im Konfiguration unter Auflösung und achten Sie darauf, dass es mit der Projektorauflösung übereinstimmt. 🖱 Information - Projektorinfo S.80 🖱 S.103

Die Meldung "**Kein Signal.**" wird angezeigt.

Prüfen	Abhilfe
Sind die Kabel korrekt angeschlossen?	Überprüfen Sie, ob alle erforderlichen Kabel richtig angeschlossen sind. 🖱 S.19
Ist der richtige Eingang für das Bild ausgewählt?	Ändern Sie das Bild mit den Signalquellentasten auf der Fernbedienung oder der Taste  im Bedienfeld. 🖱 S.26
Ist das angeschlossene Gerät eingeschaltet?	Schalten Sie das Gerät ein.

Prüfen	Abhilfe
(Nur bei der Projektion von Computerbildsignalen) Wird das Bildsignal zum Projektor ausgegeben?	Ändern Sie die Ausgabe des Bildsignals so, dass es nicht nur auf den Computer-LCD-Monitor sondern auch auf einen externen Ausgang ausgegeben wird. Bei einigen Computermodellen erscheint das Bild, wenn es über den externen Ausgang ausgegeben wird, nicht länger auf dem LCD-Monitor. Die Computerspezifikationen finden Sie in der mit dem Computer gelieferten Dokumentation.
	Wurde die Verbindung bei eingeschaltetem Projektor oder Computer hergestellt, funktioniert die Fn-Taste (Funktionstaste) zum Umschalten des Bildsignals auf den externen Ausgang möglicherweise nicht. Schalten Sie Computer und Projektor aus und anschließend wieder ein.

Verschwommene oder unscharfe Bilder

Prüfen	Abhilfe
Ist die Schärfe eingestellt?	Stellen Sie die Schärfe ein. 🖱️ S.29
Ist die Objektivabdeckung geschlossen?	Öffnen Sie den Objektivdeckel. 🖱️ S.26
Ist der Projektionsabstand korrekt?	Prüfen Sie, ob der empfohlene Projektionsabstand eingehalten worden ist. 🖱️ S.17
Hat sich auf der Linse Kondensation gebildet?	Wurde der Projektor plötzlich aus einem kalten in einen warmen Raum gebracht, oder bei plötzlichem auftretendem Wechsel der Umgebungstemperatur, kann sich Kondensat auf der Oberfläche der Linse bilden, wodurch das Bild unscharf erscheint. Stellen Sie den Projektor ungefähr eine Stunde vor Inbetriebnahme im Raum auf. Wenn der Projektor durch Kondensation feucht geworden ist, schalten Sie den Projektor aus, trennen Sie das Netzkabel und lassen Sie ihn eine Weile stehen.

Bildstörungen oder Verzerrung der Bilder

Prüfen	Abhilfe
Sind die Kabel korrekt angeschlossen?	Überprüfen Sie, ob alle erforderlichen Kabel richtig angeschlossen sind. 🖱️ S.19
Wird ein Verlängerungskabel verwendet?	Bei Verwendung eines Verlängerungskabels können elektrische Interferenzen das Signal beeinträchtigen.
(Nur bei der Projektion von Computerbildsignalen) Sind Sync. und Tracking richtig eingestellt?	Der Projektor verwendet automatische Einstellungsfunktionen, um bei optimalem Status zu projizieren. Je nach Signal kann es jedoch sein, dass Einstellungen auch nach der Selbstjustage nicht richtig angepasst sind. In diesem Fall justieren Sie die Tracking- und Sync.- Einstellungen aus dem Konfiguration. 🖱️ Signal - Tracking/Sync. S.70
(Nur bei der Projektion von Computerbildsignalen) Ist die richtige Auflösung gewählt?	Stellen Sie den Computer so ein, dass die Ausgangssignale mit dem Projektor kompatibel sind. 🖱️ S.103

Teilweise abgeschnittene Bilder (groß) oder klein

Prüfen	Abhilfe
Ist das richtige Seitenverhältnis eingestellt?	Wählen Sie den Seitenverhältnismodus entsprechend dem Eingangssignal unter Seitenverhältnis aus dem Konfiguration-Menü. 🖱️ Signal – Seitenverhältnis S.70
Ist die Position des Bildes richtig eingestellt?	Justieren Sie die Position -Einstellung aus dem Konfiguration. 🖱️ Signal – Position S.70
(Nur bei der Projektion von Computerbildsignalen) Ist die richtige Auflösung gewählt?	Stellen Sie den Computer so ein, dass die Ausgangssignale mit dem Projektor kompatibel sind. 🖱️ S.103



Die Bildfarben sind nicht richtig

Prüfen	Abhilfe
Sind die Kabel korrekt angeschlossen?	Überprüfen Sie, ob alle erforderlichen Kabel richtig angeschlossen sind. 🖱️ S.19 Achten Sie bei den Anschlüssen Video und PC darauf, dass der Stecker die gleiche Farbe hat wie der Anschluss. 🖱️ S.19
Ist der Kontrast richtig eingestellt?	Justieren Sie die Kontrast -Einstellung aus dem Konfiguration. 🖱️ Bild – Kontrast S.69
Ist die Farbe richtig eingestellt?	Justieren Sie die Erweitert -Einstellung aus dem Konfiguration. 🖱️ Bild - Erweitert S.69
(Nur bei der Projektion von Bildern von einem Videogerät) Wurden die Einstellungen für Farbsättigung und Farbton richtig vorgenommen?	Justieren Sie die Farbsättigung - und Farbton -Einstellungen aus dem Konfiguration. 🖱️ Bild - Farbsättigung/Farbton S.69

Bilder zu dunkel





Prüfen	Abhilfe
Wurde die Helligkeit des Bilds richtig eingestellt?	Justieren Sie die Helligkeit -Einstellung aus dem Konfiguration. 🖱️ Bild – Helligkeit S.69
Ist der Kontrast richtig eingestellt?	Justieren Sie die Kontrast -Einstellung aus dem Konfiguration. 🖱️ Bild – Kontrast S.69
Muss die Lampe ausgetauscht werden?	Wenn die Lampe bald ersetzt werden muss, werden die Bilder dunkler und die Farbqualität nimmt ab. In diesem Fall muss die Lampe ersetzt werden. 🖱️ S.99

Die Projektion wird automatisch unterbrochen

Prüfen	Abhilfe
Ist der Sleep-Modus aktiviert?	Wird die eingestellte Zeit ohne Signalempfang überschritten, schaltet sich die Lampe aus und der Projektor ruft den Bereitschaftsmodus auf. Der Bereitschaftsmodus des Projektors wird beendet, wenn Sie die Taste  an der Fernbedienung oder am Bedienfeld drücken. Wenn Sie den Sleep-Modus deaktivieren möchten, ändern Sie die Einstellung in Aus.  Erweitert - Betrieb - Sleep-Modus S.75



 Probleme beim Start der Projektion

Der Projektor kann nicht eingeschaltet werden

Prüfen	Abhilfe
Ist das Gerät eingeschaltet?	Drücken Sie die  -Taste auf der Fernbedienung oder dem Bedienfeld.
Ist Kindersicherung auf Ein eingestellt?	Wenn Kindersicherung im Konfiguration auf Ein eingestellt ist, halten Sie die Taste  im Bedienfeld ca. drei Sekunden lang gedrückt oder bedienen Sie das Gerät mit der Fernbedienung.  Einstellung - Sperreinstellung - Kindersicherung S.72
Gehen die Kontrollanzeigen an und aus, wenn das Netzkabel berührt wird?	Schalten Sie den Projektor aus und stecken Sie dann das Netzkabel des Projektors aus und wieder ein. Wenn das Problem weiter besteht, verwenden Sie den Projektor nicht mehr, ziehen Sie den Netzstecker aus der Steckdose und wenden Sie sich an Ihren Händler oder das nächstgelegene Projektorinformationscenter.  Kontaktliste für Epson-Projektoren





 Probleme mit der Fernbedienung

Die Fernbedienung funktioniert nicht

Prüfen	Abhilfe
Ist der Infrarotsender der Fernbedienung auf den Infrarotempfänger am Projektor gerichtet?	Richten Sie die Fernbedienung auf den Infrarotempfänger. Prüfen Sie auch die Reichweite.  S.25
Ist die Fernbedienung zu weit vom Projektor entfernt?	Prüfen Sie die Reichweite.  S.25
Wird der Infrarotempfänger von direktem Sonnenlicht oder starkem Licht aus Leuchtstofflampen beschienen?	Stellen Sie den Projektor so auf, dass kein starker Lichteinfall den Infrarotempfänger trifft.
Sind die Batterien erschöpft oder wurden sie falsch eingelegt?	Vergewissern Sie sich, dass die Batterien korrekt eingelegt sind oder tauschen Sie diese ggf. aus.  S.24

■ Probleme mit 3D



Keine richtige 3D-Projektion

Prüfen	Abhilfe
Ist die 3D-Brille eingeschaltet?	Schalten Sie die 3D-Brille ein.
Wird ein 3D-Bild projiziert?	Wenn der Projektor ein 2D-Bild projiziert oder wenn ein Fehler auf dem Projektor auftritt, der verhindert, dass das 3D-Bild projiziert wird, können Sie auch mit 3D-Brille keine 3D-Bilder betrachten.
Ist das eingespeiste Bild in 3D?	Prüfen Sie, ob das eingespeiste Bild 3D-kompatibel ist. Da die meisten Fernsehsendungen kein Signal im 3D-Format enthalten, muss der 3D-Empfang manuell eingestellt werden.
Ist 3D-Display auf 2D eingestellt?	Wenn 3D-Display im Konfiguration-Menü auf 2D eingestellt ist, wechselt der Projektor nicht automatisch in den 3D-Modus, auch wenn ein 3D-Bild eingespeist wird. Drücken Sie die  -Taste, setzen Sie dann 3D-Display auf 3D oder Automatisch .  Signal - 3D-Einstellungen - 3D-Display S.70
Ist 3D-Format richtig eingestellt?	Wenn das 3D-Format des AV-Geräts und 3D-Format am Projektor gleich sind, wird möglicherweise ein Teil des Bildes nicht angezeigt. Prüfen Sie, ob die 3D-Format -Einstellung des Projektors mit der 3D-Formateinstellung für das AV-Gerät übereinstimmt.  Signal - 3D-Einstellungen - 3D-Format S.70 Wenn Sie das 3D-Format ändern, stellen Sie 3D-Display auf Automatisch ein und drücken Sie dann die  -Taste.
Befinden Sie sich innerhalb des Empfangsbereichs?	Falls der Abstand zwischen Projektor und 3D-Brille 10 m übersteigt, kann die Verbindung getrennt werden. Reduzieren Sie die Entfernung zwischen 3D-Brille und Projektor.
Wurde das Pairing ordnungsgemäß durchgeführt?	Weitere Informationen zum Durchführen der Kopplung finden Sie in der Bedienungsanleitung der 3D-Brille.
Sind in der Nähe Geräte vorhanden, die Funkstörungen verursachen?	Wenn gleichzeitig andere Geräte mit demselben Frequenzband (2,4 GHz) wie z. B. Bluetooth-Kommunikations-, WLAN-(IEEE802.11b/g) oder Mikrowellengeräte verwendet werden, können Funkstörungen auftreten, das Bild kann unterbrochen werden oder es ist keine Kommunikation möglich. Verwenden Sie den Projektor nicht in der Nähe dieser Geräte.

■ Probleme mit HDMI

HDMI-Link funktioniert nicht

Prüfen	Abhilfe
Erfüllt das verwendete Kabel den HDMI-Standard?	Mit Kabeln, die den HDMI-Standard nicht erfüllen, ist kein Betrieb möglich.





Prüfen	Abhilfe
Erfüllt das angeschlossene Gerät den HDMI-CEC-Standard?	Wenn das angeschlossene Gerät den HDMI-CEC-Standard nicht erfüllt, kann es auch bei Anschluss an den HDMI-Anschluss nicht betrieben werden. Weitere Informationen dazu finden Sie in der Dokumentation des angeschlossenen Gerätes. Drücken Sie auch die Taste  und prüfen Sie, ob das Gerät unter Geräteanschlüsse verfügbar ist.  S.52
Sind die Kabel korrekt angeschlossen?	Prüfen Sie, ob alle für HDMI-Link erforderlichen Kabel richtig angeschlossen sind.  S.51
Ist der Verstärker, DVD-Rekorder usw. eingeschaltet?	Schalten Sie jedes Gerät in den Bereitschaftsmodus. Weitere Informationen dazu finden Sie in der Dokumentation des angeschlossenen Gerätes. Wenn Sie einen Lautsprecher usw. angeschlossen haben, setzen Sie die angeschlossene Ausrüstung auf den PCM-Ausgang.
Wurde ein neues Gerät angeschlossen oder die Verbindung geändert?	Wenn die CEC-Funktion für ein angeschlossenes Gerät erneut eingestellt werden muss, z. B. wenn ein neues Gerät angeschlossen oder die Verbindung geändert wird, muss das Gerät möglicherweise neu gestartet werden.
Sind mehrere Multimediaplayer angeschlossen?	Es können bis zu 3 Multimediaplayer gleichzeitig angeschlossen werden, die den HDMI CEC-Standards entsprechen.

Der Gerätenamen wird nicht in den Geräteanschlüssen angezeigt

Prüfen	Abhilfe
Erfüllt das angeschlossene Gerät den HDMI-CEC-Standard?	Wenn das angeschlossene Gerät den HDMI-CEC-Standard nicht erfüllt, wird es nicht angezeigt. Weitere Informationen dazu finden Sie in der Dokumentation des angeschlossenen Gerätes.

 Netzwerkprobleme



Zugriff auf das Netzwerk über Wireless LAN ist unmöglich

Prüfen	Abhilfe
Ist Wireless-LAN-Stärke auf Aus eingestellt?	Stellen Sie Wireless-LAN-Stärke im Konfiguration-Menü auf Ein ein. Wenn diese Option bereits auf Ein eingestellt ist, setzen Sie Wireless-LAN-Stärke auf Aus und dann wieder auf Ein .  Netzwerk - Wireless-LAN-Stärke S.76
Ist das Kennwort korrekt?	Beachten Sie, dass das Kennwort Groß- und Kleinschreibung berücksichtigt; Großbuchstaben und Kleinbuchstaben werden als unterschiedliche Buchstaben behandelt. Falls Sie Ihr Passwort vergessen haben, richten Sie ein neues ein.  Netzwerk-Einst. - Sicherheit - Passwort S.76
Haben Sie die Event ID geprüft?	Überprüfen Sie die Event ID-Nummer und führen Sie die folgenden Schritte aus.  Information - Event ID S.80  S.94

Das Bild enthält Statik während der Netzwerkprojektion

Prüfen	Abhilfe
Befinden sich Hindernisse zwischen dem Zugangspunkt und dem verbundenen Gerät?	Prüfen Sie auf Hindernisse zwischen Zugangspunkt, Mobilgerät, Computer und Projektor und ändern Sie ihre Positionen zur Verbesserung der Kommunikation.
Ist der Abstand zwischen Zugangspunkt und verbundenem Gerät zu groß?	Stellen Sie sicher, dass Zugangspunkt, Mobilgerät, Computer und Projektor nicht zu weit voneinander entfernt sind. Bringen Sie sie näher zueinander und versuchen Sie dann noch einmal, eine Verbindung herzustellen.
Befinden sich Bluetooth-Geräte oder Mikrowellenherde in der Nähe?	Falls die Drahtlosverbindung langsam ist oder das projizierte Bild rauscht, prüfen Sie auf Störungen durch andere Geräte, wie z. B. Bluetooth-Geräte oder Mikrowellenherde. Entfernen Sie die Störquelle oder erweitern Sie Ihre Drahtlosbandbreite.
Sind zu viele Geräte verbunden?	Verringern Sie die Anzahl verbundener Geräte, falls die Verbindungsgeschwindigkeit nachlässt.

Verbindung über Screen Mirroring nicht möglich

Prüfen	Abhilfe
Ist Screen Mirroring auf Aus eingestellt?	Stellen Sie Screen Mirroring im Konfiguration-Menü auf Ein ein. Falls es bereits auf Ein eingestellt ist, setzen Sie Screen Mirroring auf Aus und dann wieder auf Ein .  Netzwerk - Screen Mirroring S.76
Befindet sich ein Bindestrich (-) im Anzeigenamen?	Ändern Sie den Anzeigenamen im Projektormenü Screen Mirroring-Einstlg. so, dass er keine „-“ enthält. Falls der Anzeigename „-“ enthält, wird er möglicherweise nicht richtig an Ihrem Mobilgerät angezeigt.  Netzwerk - Screen Mirroring-Einstlg. S.76
Leuchtet die Screen Mirroring-Anzeige blau?	Stellen Sie sicher, dass die Screen Mirroring-Anzeige blau wird und die Standby-Anzeige von Screen Mirroring erscheint.  S.83
Sind bereits andere Mobilgeräte verbunden?	Vergewissern Sie sich, dass keine anderen Mobilgeräte mit dem Projektor verbunden sind.
Stimmen die Einstellungen am Mobilgerät?	Stellen Sie sicher, dass die Einstellungen am Mobilgerät stimmen. Falls die Einstellungen stimmen, starten Sie das Mobilgerät neu.
Versuchen Sie, sich nach unmittelbar nach Beendigung der Screen Mirroring-Verbindung erneut zu verbinden?	Wird sofort nach einer Trennung erneut eine Verbindung hergestellt, kann es einige Zeit dauern, bis die Verbindung steht. Warten Sie vor erneutem Verbindungsaufbau eine Weile.
Verbinden Sie sich über den Verbindungsverlauf des Mobilgerätes?	Sobald Sie per Screen Mirroring eine Verbindung hergestellt haben, werden möglicherweise Projektorverbindungsinformationen auf dem Mobilgerät aufgezeichnet. Sie können über die aufgezeichneten Informationen jedoch eventuell keine erneute Verbindung zum Projektor herstellen. Wählen Sie den Projektor aus der Liste verfügbarer Geräte.
Wird WLAN mit einer 5-GHz-Bandbreite von Geräten mit Intel WiDi verwendet?	Falls Ihr Mobilgerät Intel WiDi unterstützt und 5-GHz-WLAN nutzt, können Sie nicht gleichzeitig über Screen Mirroring und WLAN eine Verbindung herstellen. Schalten Sie WLAN aus und stellen Sie über Screen Mirroring eine Verbindung her.

Das Bild enthält während der Screen Mirroring-Verbindung Statik

Prüfen	Abhilfe
Ist die WLAN-Antenne des Mobilgerätes verdeckt?	Versuchen Sie, die WLAN-Antenne des Mobilgerätes nicht zu verdecken.
Ist das Mobilgerät mit dem Internet verbunden?	Falls Sie gleichzeitig eine Screen Mirroring- und eine Internetverbindung nutzen, stoppt das Bild möglicherweise oder rauscht. Trennen Sie die Internetverbindung zur Erweiterung Ihrer Drahtlosbandbreite und zur Steigerung der Verbindungsgeschwindigkeit des Mobilgerätes.
Gibt es ein Problem mit dem projizierten Inhalt?	Inhalte, die in Screen Mirroring projiziert werden können, unterliegen Beschränkungen. Stellen Sie sicher, dass die projizierten Inhalte die Anforderungen erfüllen.  S.63
Hat das Mobilgerät eine Energiespareinstellung?	Je nach Einstellungen des Mobilgerätes kann die Verbindung unterbrochen werden, wenn das Gerät den Energiesparmodus aufruft. Prüfen Sie die Energiespareinstellungen am Mobilgerät.
Nutzt das Mobilgerät die neueste WLAN-Treiber- oder Firmware-Version?	Aktualisieren Sie am Mobilgerät auf die neueste Version des WLAN-Treibers oder der Firmware.

 Bluetooth-Geräteprobleme

 Bluetooth-Audiogeräte werden in einigen Ländern und Regionen nicht unterstützt.

Verbindung mit Bluetooth-Gerät nicht möglich



Prüfen	Abhilfe
Wurde eine Gerätesuche durchgeführt?	Wenn Sie ein Bluetooth-Gerät das erste Mal verbinden oder zu einem anderen Bluetooth-Gerät wechseln, führen Sie Bluetooth-Gerät suchen durch.  S.21
Unterstützt das Gerät Urheberschutz (SCMS-T)?	Sie können keine Verbindung zu einem Bluetooth-Gerät herstellen, das Urheberschutz (SCMS-T) nicht unterstützt.
Basiert das Gerät auf A2DP?	Sie können keine Verbindung zu einem Bluetooth-Gerät herstellen, dass A2DP nicht unterstützt.

Ton oder Verbindung bei Bluetooth-Gerät unterbrochen

Prüfen	Abhilfe
Befinden sich Hindernisse zwischen dem Projektor und dem Bluetooth-Gerät?	Prüfen Sie, ob sich Hindernisse zwischen Projektor und Bluetooth-Gerät befinden; ändern Sie ihre Positionen zur Verbesserung der Kommunikation.
Ist das Gerät innerhalb der angegebenen Kommunikationsreichweite verbunden?	Falls der Abstand zwischen Projektor und Bluetooth-Gerät 10 m übersteigt, kann die Verbindung getrennt werden. Reduzieren Sie die Entfernung zwischen Bluetooth-Gerät und Projektor.
Befinden sich WLAN-Geräte oder Mikrowellenherde in der Nähe?	Falls das Gerät gleichzeitig mit anderen WLAN-Geräten oder Mikrowellenherden verwendet wird, können Funkstörungen auftreten und Bild- und Tonübertragungen unterbrechen. Vermeiden Sie Geräte, die Störungen verursachen könnten.



■ Andere Probleme

Kein Ton oder zu leiser Ton

Prüfen	Abhilfe
Ist das Audiokabel ordnungsgemäß angeschlossen?	Trennen Sie das Kabel vom Anschluss Audio (L-R), und schließen Sie es erneut an.
Ist die Lautstärke zu gering?	Passen Sie die Lautstärke so an, dass Sie den Ton hören können.  S.32
Ist das Gerät mit einem HDMI-Kabel angeschlossen?	Wenn bei Anschluss über ein HDMI-Kabel kein Ton wiedergegeben wird, stellen Sie die angeschlossenen Geräte auf PCM-Ausgabe.
Sind die Audio-Ausgangsgerät -Einstellungen korrekt?	Prüfen Sie, ob die Audio-Ausgangsgerät -Einstellungen im Konfiguration-Menü korrekt sind.  Einstellung - HDMI-Link - Audio-Ausgangsgerät S.72
Sind die Bluetooth-Audio -Einstellungen korrekt?*	Nehmen Sie bei Verbindung mit einem Bluetooth-Audiogerät die folgenden Einstellungen vor. <ul style="list-style-type: none"> • Stellen Sie zur Tonausgabe über den Lautsprecher des Projektors oder ein AV-System Bluetooth-Audio auf Aus ein. • Stellen Sie zur Tonausgabe über Bluetooth-Audiogeräte Bluetooth-Audio auf Ein ein.  Einstellung - Bluetooth - Bluetooth-Audio S.72

* Bluetooth-Audiogeräte werden in einigen Ländern und Regionen nicht unterstützt.

Vornehmen von Einstellungen im Bedienfeld ist unmöglich

Prüfen	Abhilfe
Ist Tastensperre auf Vollsperr e oder Teilsperre eingestellt?	Wenn Tastensperre im Menü Konfiguration auf Vollsperr e eingestellt ist, sind alle Tasten am Bedienfeld deaktiviert; wenn Teilsperre eingestellt ist, ist nur die  -Taste am Bedienfeld verfügbar. Bedienen Sie das Gerät mit der Fernbedienung.  Einstellung - Sperr einstellung - Tastensperre S.72

Die Präsentation startet nicht



Prüfen	Abhilfe
Hat das USB-Speichermedium eine Sicherheitsfunktion?	USB-Speichermedien, die integrierte Sicherheitsfunktionen haben, können gegebenenfalls nicht verwendet werden.

Über die Event ID

Überprüfen Sie die Event-ID und führen Sie die angegebene Maßnahme durch. Wenn Sie das Problem nicht beheben können, wenden Sie sich an Ihren Händler oder an Ihren örtlichen Epson-Dienstleister.

 [Kontaktliste für Epson-Projektoren](#)

Event ID	Ursache	Abhilfe
0021	Starten von Screen Mirroring fehlgeschlagen.	Starten Sie den Projektor neu.

Event ID	Ursache	Abhilfe
0022 0027 0028 0029 0030 0031 0035 0434 0481 0482 0485	Die Netzwerk-Kommunikation ist instabil.	Überprüfen Sie den Netzwerk-Kommunikationsstatus und stellen Sie nach einer Weile eine erneute Verbindung her.
0023 0024 0025	Verbindung fehlgeschlagen.	Falls ein PIN-Eingabebildschirm an Ihrem Computer erscheint, geben Sie den in der Standby-Anzeige von Screen Mirroring oder unten rechts im projizierten Bild eingeblendeten PIN-Code ein. Falls sich das Problem dadurch nicht beheben lässt, starten Sie den Projektor und die verbundenen Geräte neu und prüfen Sie dann die Verbindungseinstellungen.
0432 0435	EasyMP Network Projection kann nicht gestartet werden.	Starten Sie den Projektor neu.
0433	Ein übertragenes Bild kann nicht dargestellt werden.	Starten Sie EasyMP Network Projection neu.
0484	Die Kommunikation wurde vom Computer unterbrochen.	
0483 04FE	EasyMP Network Projection wurde unerwartet beendet.	Überprüfen Sie den Status der Netzwerk-Kommunikation. Warten Sie einen Augenblick und versuchen Sie es erneut.
0479 04FF	Es trat ein Systemfehler im Projektor auf.	Starten Sie den Projektor neu.
0891	Der Zugangspunkt mit der angegebenen SSID kann nicht gefunden werden.	Stellen Sie für den Computer, den Zugangspunkt und den Projektor die gleiche SSID ein.
0892	Nichtübereinstimmung bei WPA- und WPA2-Authentifizierungstyp.	Überprüfen Sie die Einstellung der WLAN-Sicherheit.
0894	Die Kommunikation wurde getrennt, da eine Verbindung zum falschen Zugangspunkt hergestellt wurde.	Überprüfen Sie das mit dem Systemadministrator und befolgen Sie seine Anweisungen.
0898	DHCP konnte nicht erhalten werden.	Überprüfen Sie, ob der DHCP-Server richtig arbeitet. Schalten Sie DHCP aus, wenn es nicht verwendet wird.  Netzwerk-Einst. - Wireless LAN - IP-Einstellungen - DHCP S.76
0020 0026 0032 0036 0037 0038 0899	Sonstige Verbindungsfehler	Kann das Problem nicht durch einen Neustart des Projektors oder der Netzwerkanwendungen gelöst werden, wenden Sie sich an eine der folgenden Adressen.  Kontaktliste für Epson-Projektoren



Wartung

Reinigen der Teile

Bei Verschmutzung oder Bildverschlechterung muss der Projektor gereinigt werden.



Warnung

Verwenden Sie zum Entfernen von Staub und Schmutz vom Projektorobjektiv, Luftfilter, usw. keine Sprays mit entzündbarem Gas. Der Projektor könnte aufgrund der hohen inneren Lampentemperatur Feuer fangen.

Reinigen des Luftfilters

Reinigen Sie den Luftfilter, wenn sich Staub im Luftfilter angesammelt hat oder eine der folgenden Meldungen angezeigt wird.

"Überhitzter Projektor. Prüfen Sie, ob die Luftöffnungen nicht blockiert sind. Reinigen oder ersetzen Sie den Luftfilter."

Achtung

- Sammelt sich Staub im Luftfilter kann es zum Anstieg der Innentemperatur des Projektors kommen und Betriebsstörungen, sowie eine Verkürzung der Betriebsdauer des optischen Motors verursachen. Es wird empfohlen, den Luftfilter mindestens einmal alle 3 Monate zu reinigen. Reinigen Sie sie häufiger, wenn der Projektor in einer besonders staubhaltigen Umgebung eingesetzt wird.
- Spülen Sie den Luftfilter nicht mit Wasser. Verwenden Sie keine Reinigungs- oder Lösungsmittel.
- Bürsten Sie den Luftfilter zum Reinigen vorsichtig ab. Bei zu starkem Bürsten dringt Staub noch weiter in den Luftfilter ein und kann nicht mehr entfernt werden.

1 Schalten Sie das Gerät mit der Taste  auf der Fernbedienung oder im Bedienfeld aus und trennen Sie dann das Netzkabel.

2 Verwenden Sie für die Reinigung einen Staubsauger von der Vorderseite her, wenn sich der Staub auf diese Art nicht vollständig entfernen lässt.

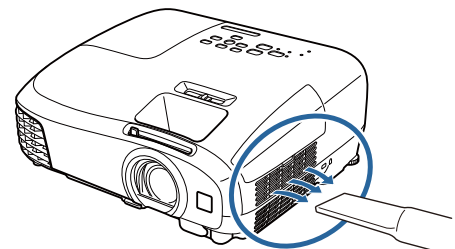

Reinigen des Projektors

Reinigen Sie die Projektoroberfläche mit einem weichen Tuch.

Bei starker Verschmutzung feuchten Sie das Tuch mit Wasser und ein wenig Neutralreiniger an und wringen es gut aus, bevor Sie den Projektor damit abwischen.

Achtung

Reinigen Sie den Projektor nicht mit flüchtigen Mitteln wie Wachs, Alkohol oder Verdünnung. Das Gehäuse könnte beschädigt werden oder die Farbe sich ablösen.

■ Reinigen des Objektivs

Verwenden Sie ein handelsübliches Glasreinigungstuch und wischen Sie das Objektiv vorsichtig ab.

Achtung

Reiben Sie das Objektiv nicht mit harten Gegenständen ab und behandeln Sie es vorsichtig, um eine Beschädigung zu vermeiden.

■ Reinigen der 3D-Brille

Wischen Sie Schmutz mit dem mitgelieferten Tuch von den Gläsern der 3D-Brille ab.

Achtung

- Reiben Sie die Gläser der Brille nicht mit harten Gegenständen ab und behandeln Sie sie vorsichtig, um eine Beschädigung zu vermeiden.
- Wenn eine Wartung erforderlich ist, trennen Sie den USB-Ladeadapter von der Steckdose, und stellen Sie sicher, dass alle Kabel getrennt wurden.

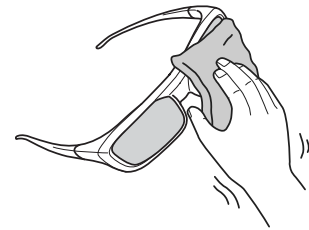

Die 3D-Brille enthält Akkus. Beachten Sie bei der Entsorgung alle örtlichen Vorschriften.

Austauschperioden für Verbrauchsmaterial

■ Austauschperiode des Luftfilters

- Wenn die Meldung erscheint, obwohl der Luftfilter gereinigt wurde  [S.96](#)

■ Lampenaustauschperiode

- Beim Starten der Projektion wird die folgende Meldung angezeigt:
"Die Lampe sollte ausgewechselt werden. Bitte wenden Sie sich an Ihren Epson-Projektorhändler oder bestellen Sie auf www.epson.com."
- Die Bildwiedergabe wird dunkler oder schlechter.



- Die Meldung zum Lampenwechsel erscheint nach Ablauf von 3.900 h, um eine gleich bleibende Helligkeit und Bildqualität zu gewährleisten. Die Anzeigzeit der Meldung variiert je nach Gebrauchssituation, wie z. B. der Farbmoduseinstellung usw. Nach Ablauf dieser Betriebsdauer nimmt die Gefahr eines Lampenbruchs zu. Ersetzen Sie die Lampe deshalb so schnell wie möglich, nachdem die entsprechende Meldung angezeigt wird, selbst wenn Sie noch funktioniert.
- Je nach Art der Lampe oder Verwendungsart kann diese dunkler werden oder ganz ausfallen, bevor die Warnung erscheint. Daher sollten Sie immer ein Lampenteil bereithalten.

Wechseln der Verbrauchsmaterialien

Ersetzen des Luftfilters



- Entsorgen Sie gebrauchte Luftfilter gemäß Ihrer örtlichen Gesetze und Bestimmungen.
Filterrahmen: ABS
Filter: Polyurethanschaum

- 1 Schalten Sie das Gerät mit der Taste  auf der Fernbedienung oder im Bedienfeld aus und trennen Sie dann das Netzkabel.

- 2 Öffnen Sie die Luftfilterabdeckung.

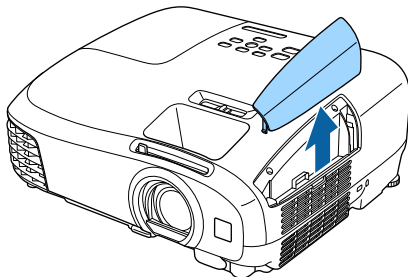

- 3 Entfernen Sie den alten Luftfilter.
Halten Sie die Abdeckung des Luftfilters und ziehen Sie sie herauf.

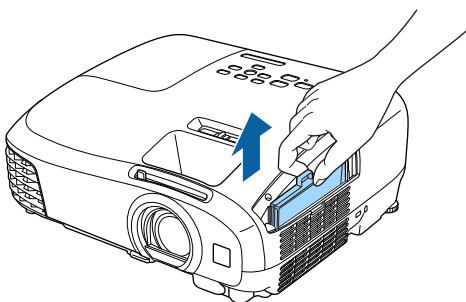

- 4 Setzen Sie den neuen Luftfilter ein.
Schieben Sie den Luftfilterdeckel ein, bis er einrastet.

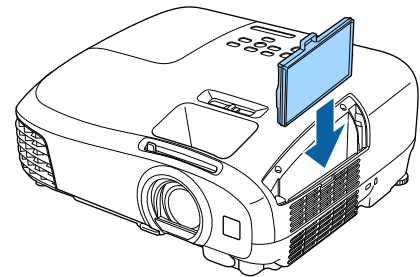

- 5 Schließen Sie die Abdeckung des Luftfilters.

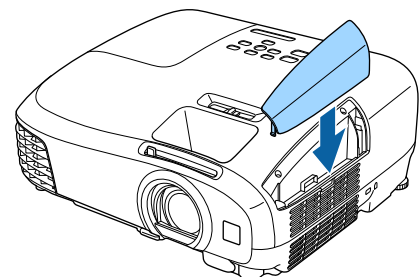

■ Auswechseln der Lampe

 **Warnung**

Muss die Lampe ersetzt werden, weil sie nicht mehr leuchtet, besteht die Möglichkeit, dass sie zerbrochen ist. Beim Auswechseln der Lampe eines Projektors mit Deckenmontage sollten Sie immer davon ausgehen, dass die Lampe zerbrochen ist und die Lampenabdeckung vorsichtig entfernen. Beim Öffnen der Lampenabdeckung können kleine Glassplitter herausfallen. Wenn Glassplitter in die Augen oder den Mund gelangen, sofort einen Arzt aufsuchen.

 **Achtung**

- Die Lampenabdeckung unmittelbar nach dem Ausschalten des Projektors nicht berühren, da sie noch heiß ist. Warten Sie, bis sich die Lampe ausreichend abgekühlt hat, bevor Sie die Lampenabdeckung abnehmen. Andernfalls könnten Sie sich verbrennen.
- Wir empfehlen die Verwendung originaler EPSON-Lampen als Ersatzteil. Wenn Sie eine Lampe verwenden, die kein Originalprodukt ist, kann die Projektionsqualität und Sicherheit beeinträchtigt werden. Jegliche Schäden oder Fehlfunktionen, die durch Verwendung von Nicht-Originalteilen verursacht werden, sind nicht durch die Garantie von Epson gedeckt.

- 1** Schalten Sie das Gerät mit der Taste  auf der Fernbedienung oder im Bedienfeld aus und trennen Sie dann das Netzkabel.

- 2** Lösen Sie die Befestigungsschraube der Lampenabdeckung.

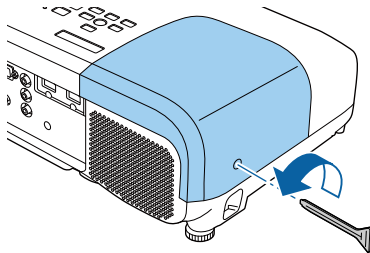

- 3** Entfernen Sie die Lampenabdeckung. Schieben Sie die Lampenabdeckung gerade nach vorne ab.

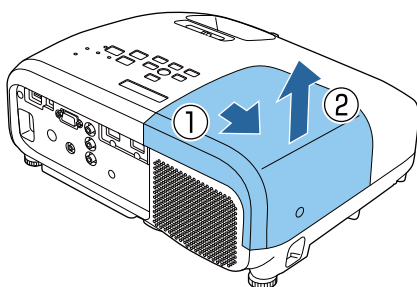

- 4** Lösen Sie die beiden Befestigungsschrauben der Lampe.

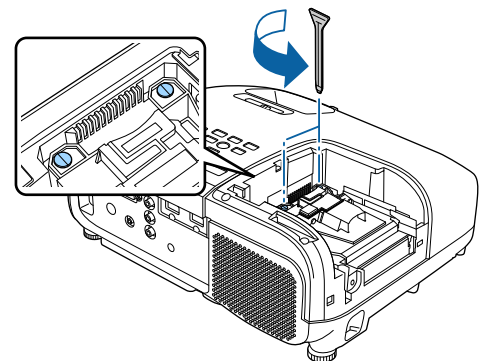

- 5** Entfernen Sie die alte Lampe. Halten Sie den Vorsprung fest und ziehen Sie ihn heraus.

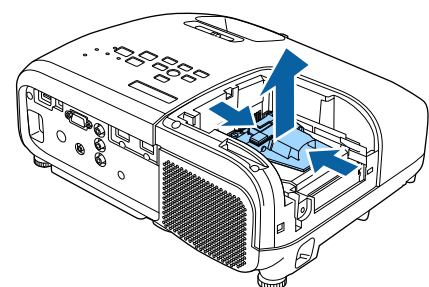

6

Setzen Sie die neue Lampe ein.

Achten Sie darauf, dass die Lampe richtig ausgerichtet ist und drücken Sie sie hinein.

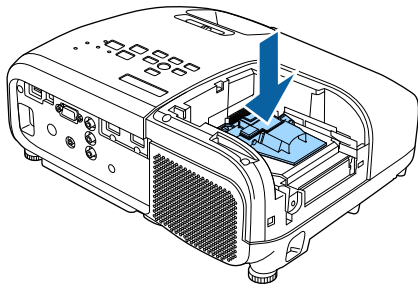

7

Ziehen Sie die beiden Lampenbefestigungsschrauben fest.

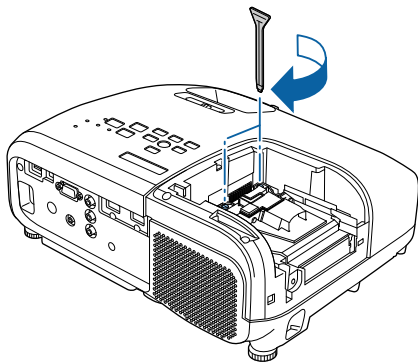

8

Setzen Sie die Lampenabdeckung wieder ein.

Schieben Sie die Abdeckung wieder zurück.

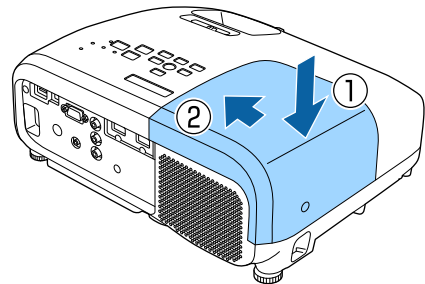

9

Ziehen Sie die Befestigungsschraube der Lampenabdeckung wieder an.

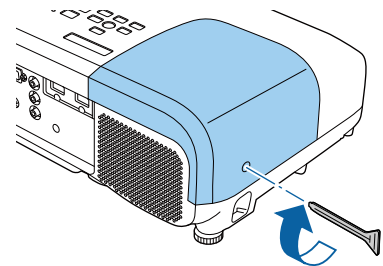

Warnung

Die Lampe nicht zerlegen oder umbauen. Bei Einbau und Verwendung einer modifizierten oder zerlegten Lampe besteht Brand-, Stromschlag- oder Unfallgefahr.



Achtung

- Achten Sie darauf, dass Lampe und Lampenabdeckung fest sitzen. Wenn sie nicht richtig eingesetzt sind, kann das Gerät nicht eingeschaltet werden.
- Die Lampe enthält Quecksilber (Hg). Entsorgen Sie gebrauchte Lampen gemäß der örtlichen Gesetze und Bestimmungen zur Entsorgung von Leuchtstofflampen.

Zurücksetzen der Lampenstunden

Achten Sie darauf, nach dem Auswechseln der Lampe die Lampenstunden zurückzusetzen.

Der Projektor ist mit einem Zähler für die Lampenbetriebszeit ausgestattet. Eine Kontrollanzeige und eine Warnmeldung zeigen den Zeitpunkt zum Austausch der Lampe an.

1

Schalten Sie das Gerät ein.

2

Drücken Sie die Taste .

Das Konfiguration wird angezeigt.

3

Wählen Sie **Reset - Reset Lampenstunden**.

Es wird eine Reset-Bestätigungsmeldung angezeigt.



4

Wählen Sie mit den Tasten **Ja** und drücken Sie dann die Taste **Enter** zur Ausführung.

Die Lampenstunden sind zurückgesetzt.

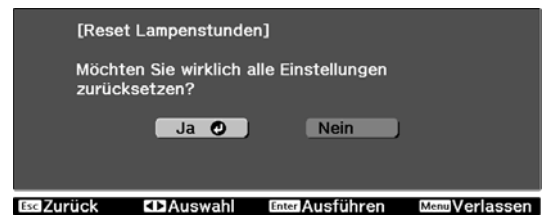

Sonderzubehör und Verbrauchsmaterialien

Bei Bedarf ist das folgende Sonderzubehör erhältlich. Der Stand der Sonderzubehör- und Verbrauchsmaterialliste ist: Mai 2015. Für das Sonderzubehör werden jegliche Änderungen vorbehalten. Abhängig vom Land, in dem das Gerät gekauft wurde.

Optionales Zubehör

Bezeichnung	Modellnr.	Erläuterung
Deckenhalterung (weiß)*	ELPMB23	Zur Befestigung des Projektors an der Decke.
Deckenrohr 450 (450 mm, weiß)*	ELPFP13	Zur Befestigung des Projektors an einer hohen Decke.
Deckenrohr 700 (700 mm, weiß)*	ELPFP14	
RF-System-3D-Brillen	ELPGS03	Beim Betrachten von 3D-Bildern verwenden.
USB-Ladeadapter	ELPAC01	Zum Laden der 3D-Brille.
Computerkabel (1,8 m)	ELPKC02	Bei Projektion eines Computerbildschirms verwenden.
Computerkabel (3,0 m)	ELPKC09	
Computerkabel (20,0 m)	ELPKC10	

* Für die Deckenbefestigung des Projektors sind spezielle Fachkenntnisse erforderlich. Wenden Sie sich an Ihren Händler.

Verbrauchsmaterialien

Bezeichnung	Modellnr.	Erläuterung
Lampeneinheit	ELPLP88	Zur Verwendung für den Austausch einer verbrauchten Lampe. (1 Lampe)
Luftfilter	ELPAF32	Zur Verwendung für den Austausch eines verbrauchten Luftfilters. (1 Luftfilter)



Unterstützte Bildschirmauflösungen

Computersignale (Analog RGB)

Signal	Wiederholrate (Hz)	Auflösung (Pixel)
VGA	60	640 x 480
SVGA	60	800 x 600
XGA	60	1024 x 768
SXGA	60	1280 x 960
	60	1280 x 1024
WXGA	60	1280 x 768
	60	1366 x 768
	60	1280 x 800
WXGA++	60	1600 x 900

Composite Video

Signal	Wiederholrate (Hz)	Auflösung (Pixel)
TV (NTSC)	60	720 x 480
TV (SECAM)	50	720 x 576
TV (PAL)	50/60	720 x 576

HDMI1/HDMI2-Eingangssignal

Signal	Wiederholrate (Hz)	Auflösung (Pixel)
VGA	60	640 x 480
SDTV (480i)	60	720 x 480
SDTV (576i)	50	720 x 576
SDTV (480p)	60	720 x 480
SDTV (576p)	50	720 x 576
HDTV (720p)	50/60	1280 x 720
HDTV (1080i)	50/60	1920 x 1080
HDTV (1080p)	24/30/50/60	1920 x 1080

MHL-Eingangssignal

Signal	Wiederholrate (Hz)	Auflösung (Pixel)
VGA	60	640 x 480
SDTV (480i)	60	720 x 480

Signal	Wiederholrate (Hz)	Auflösung (Pixel)
SDTV (576i)	50	720 x 576
SDTV (480p)	60	720 x 480
SDTV (576p)	50	720 x 576
HDTV (720p)	50/60	1280 x 720
HDTV (1080i)	50/60	1920 x 1080
HDTV (1080p)	24/30	1920 x 1080

3D-Eingangssignal HDMI

Signal	Wiederholrate (Hz)	Auflösung (Pixel)	3D-Format		
			Frame-Packing	Side-by-Side	Top-and-Bottom
HDTV750p (720p)	50/60	1280 x 720	✓	✓	✓
HDTV1125i (1080i)	50/60	1920 x 1080	-	✓	-
HDTV1125p (1080p)	50/60	1920 x 1080	-	✓	-
HDTV1125p (1080p)	24	1920 x 1080	✓	✓	✓

3D-Eingangssignal MHL

Signal	Wiederholrate (Hz)	Auflösung (Pixel)	3D-Format		
			Frame-Packing	Side-by-Side	Top-and-Bottom
HDTV750p (720p)	50/60	1280 x 720	-	✓	✓
HDTV1125i (1080i)	50/60	1920 x 1080	-	✓	-
HDTV1125p (1080p)	50/60	1920 x 1080	-	-	-
HDTV1125p (1080p)	24	1920 x 1080	-	✓	✓

Technische Daten

Produktbezeichnung	EH-TW5350	EH-TW5300/EH-TW5210
Ansicht	297 (B) x 119 (H) x 249 (T) mm	
Größe des Bedienfelds	Breite 0,61 Zoll	
Anzeigeart	Polysilizium TFT Aktivmatrix	
Auflösung	1920 (B) x 1080 (H) x 3	
Bildschärfeeinstellung	Manuell	
Zoomeinstellung	Manuell (ca. 1 bis 1,2)	
Lampe (Lichtquelle)	UHE-Lampe, 200 W, Modell: ELPLP88	
Lampenaustauschintervall	3.900 Stunden	
Stromversorgung	100 – 240 V Wechselspannung $\pm 10\%$, 50/60 Hz, 3,1 – 1,4 A	
Leistungsaufnahme	100 bis 120 V Bereich	Betrieb: 307 W
		Leistungsaufnahme im Standby-Modus (Kommunikat. ein): 2,1 W Leistungsaufnahme im Standby-Modus (Kommunikat. aus): 0,21 W
	220 bis 240 V Bereich	Betrieb: 291 W
		Leistungsaufnahme im Standby-Modus (Kommunikat. ein): 2,4 W Leistungsaufnahme im Standby-Modus (Kommunikat. aus): 0,28 W
Betriebshöhe über NN	Höhe 0 bis 3.000 m	
Betriebstemperatur	+5 bis +35°C * (nicht kondensierend)	
Lagertemperatur	-10 bis +60°C (nicht kondensierend)	
Gewicht	Ca. 3,1 kg	Ca. 2,9 kg
Anschlüsse	PC x 1, 15-pol. Mini-D-Sub (Buchse) blau	
	HDMI x 2, HDMI Für HDCP, für CEC-Signale, für MHL-Signale (nur HDMI1-Anschluss), für 3D-Signale, für lineares PCM, Farbtiefe	
	Video x 1, RCA-Buchse	
	Audio-L/R x 1, RCA-Buchse	
	USB 2.0 Typ A-Buchse x 1	
	Audio Out-Anschluss x 1, Stereo-Minibuchse	
Externe Lautsprecher	Maximaler Eingang 5 W x 1	

* Die Betriebstemperatur beträgt bei einer Höhe von 2287 bis 3000 m zwischen +5 und 30°C.

Neigungswinkel

Verwenden Sie den Projektor nicht mit einem Neigungswinkel über 12°. Er könnte beschädigt werden oder einen Unfall verursachen.

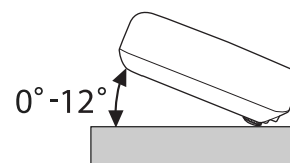



Ansicht

Einheit: mm

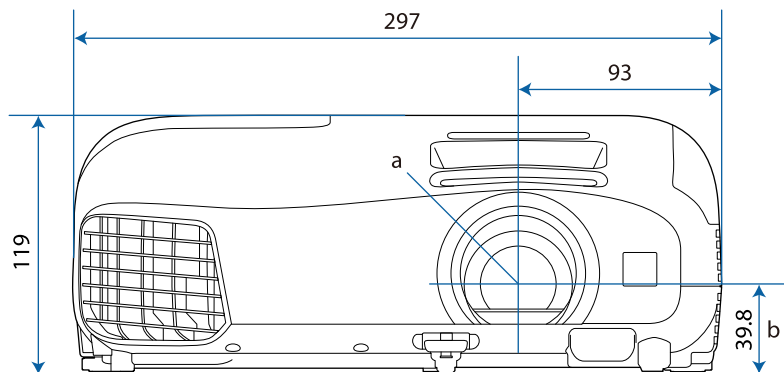



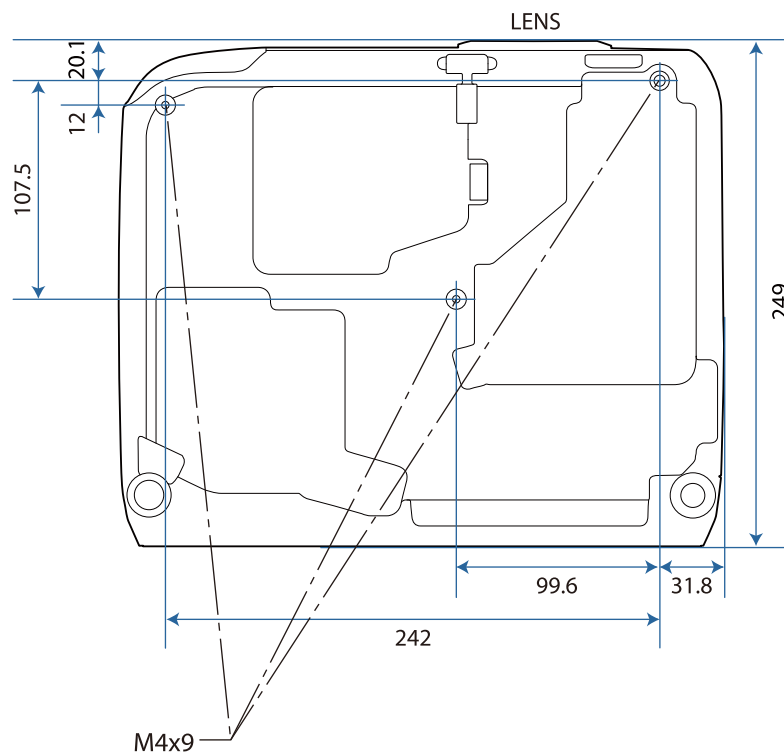





















- a Objektivmitte
- b Abstand von der Objektivmitte zu den Befestigungspunkten für die Deckenhalterung



Liste der Sicherheitssymbole

In der folgenden Tabelle ist die Bedeutung der einzelnen am Gerät angebrachten Sicherheitssymbole aufgeführt.

Symbolzeichen	Erfüllte Normen	Bedeutung
	IEC60417 Nr. 5007	„EIN“ (Stromversorgung) Hinweis darauf, dass Netzstrom anliegt.
	IEC60417 Nr. 5008	„AUS“ (Stromversorgung) Hinweis darauf, dass kein Netzstrom anliegt.
	IEC60417 Nr. 5009	Bereitschaft Kennzeichnung des Schalters oder der Schalterposition, durch den bzw. durch die ein Teil des Geräts in den Bereitschaftszustand (Stand-by) geschaltet wird.
	ISO7000 Nr. 0434B IEC3864-B3.1	Vorsicht Hinweis auf allgemeine Vorsicht im Umgang mit dem Produkt.
	IEC60417 Nr. 5041	Vorsicht, heiße Fläche Hinweis darauf, dass der gekennzeichnete Gegenstand heiß sein kann und nicht ohne Vorsichtsmaßnahmen berührt werden darf.
	IEC60417 Nr. 6042 ISO3864-B3.6	Vorsicht, Stromschlaggefahr Hinweis darauf, dass ein Gerät die Gefahr eines Stromschlags birgt.
	IEC60417 Nr. 5957	Nur für den Einsatz im Innenbereich Kennzeichnung von Elektrogeräten, die primär für den Einsatz in Räumlichkeiten entwickelt wurden.
	IEC60417 Nr. 5926	Polarität des Gleichstromanschlusses Kennzeichnung der positiven und negativen Anschlüsse (der Polarität) eines Geräteteils, an den eine Gleichstromversorgung angeschlossen werden kann.
	---	
	IEC60417 Nr. 5001B	Batterie, allgemein Auf batteriebetriebenen Geräten. Kennzeichnung an einem Gerät, um z. B. auf die Batteriefachabdeckung oder die Batterieanschlüsse hinzuweisen.
	IEC60417 Nr. 5002	Batteriezellenpositionierung Zur Kennzeichnung des eigentlichen Batteriefachs oder zur Kennzeichnung der Ausrichtung der Batteriezelle(n) im Batteriefach.
	---	
	IEC60417 Nr. 5019	Schutzleiter Zur Kennzeichnung eines Anschlusses, der für die Verbindung mit einem externen Leiter zum Schutz gegen Stromschläge im Fall eines Defekts oder zur Kennzeichnung des Anschlusses für eine Erdungselektrode vorgesehen ist.

Symbolzeichen	Erfüllte Normen	Bedeutung
	IEC60417 Nr. 5017	Erdung Zur Kennzeichnung eines Erdungsanschlusses in Fällen, in denen das Symbol  nicht explizit erforderlich ist.
	IEC60417 Nr. 5032	Wechselstrom Hinweis auf dem Typenschild, dass das Gerät nur für Wechselstrom geeignet ist, Kennzeichnung relevanter Anschlüsse.
	IEC60417 Nr. 5031	Gleichstrom Hinweis auf dem Typenschild, dass das Gerät nur für Gleichstrom geeignet ist, Kennzeichnung relevanter Anschlüsse.
	IEC60417 Nr. 5172	Gerät der Klasse II Zur Kennzeichnung von Geräten, die den für Geräte der Klasse II gemäß IEC 61140 vorgeschriebenen Sicherheitsanforderungen entsprechen.
	ISO 3864	Allgemeines Verbot Zur Kennzeichnung von Handlungen oder Vorgängen, die verboten sind.
	ISO 3864	Berührungsverbot Hinweis auf Verletzungen, die sich aus dem Berühren eines bestimmten Teils des Geräts ergeben können.
	---	Niemals bei eingeschaltetem Projektor in das Objektiv blicken.
	---	Hinweis darauf, dass auf dem gekennzeichneten Gerät keine Gegenstände abgestellt werden dürfen.
	ISO3864 IEC60825-1	Vorsicht, Laserstrahlung Hinweis darauf, dass das Gerät einen Bauteil mit Laserstrahlung enthält.
	ISO 3864	Zerlegungsverbot Hinweis auf Verletzungsgefahr z. B. durch Stromschlag, wenn das Gerät zerlegt wird.



Glossar

In diesem Abschnitt werden schwierige Begriffe kurz beschrieben, die nicht im Text dieser Anleitung erklärt werden. Weitere Informationen finden Sie in anderen handelsüblichen Veröffentlichungen.

Bildformat	<p>Das Verhältnis zwischen der Breite eines Bildes und seiner Höhe. Bildschirme mit einem Horizontal/Vertikal-Verhältnis von 16:9, wie z. B. HDTV-Bildschirme, werden auch Breitbildschirme genannt.</p> <p>SDTV- und gewöhnliche Computerbildschirme haben ein Bildformat von 4:3.</p>
HDCP	<p>HDCP ist eine Abkürzung für High-bandwidth Digital Content Protection. Wird zur Verhinderung illegalen Kopierens und zum Schutz von Urheberrechten verwendet. Der Schutz erfolgt durch Verschlüsseln mit digitalen Farbsignalen, über die DVI- und HDMI-Anschlüsse gesendet werden. Da der HDMI-Anschluss dieses Projektors HDCP unterstützt, können digitale Bilder, die mit HDCP-Technologie geschützt sind, projiziert werden. Der Projektor ist aber u. U. nicht in der Lage, Bilder zu projizieren, die mit aktualisierten oder überarbeiteten Versionen der HDCP-Verschlüsselung geschützt sind.</p>
HDMI™	<p>Abkürzung für High Definition Multimedia Interface. Dies ist der Standard zur digitalen Übertragung von HD-Bild- und Mehrkanalonsignalen.</p> <p>HDMI™ ist ein Standard, der auf die Unterhaltungselektronik und Computer ausgerichtet ist. Da das digitale Signal nicht komprimiert wird, kann das Bild in der größtmöglichen Qualität übertragen werden. Außerdem bietet HDMI für das digitale Signal eine Verschlüsselungsfunktion.</p>
HDTV	<p>Abkürzung für High-Definition Television. Damit werden Breitbild-Systeme bezeichnet, die die folgenden Bedingungen erfüllen.</p> <ul style="list-style-type: none"> • Vertikale Auflösung von 720p oder 1080i oder größer (p = Progressiv, i = Zeilensprung) • Seitenverhältnis 16:9, Audioempfang und -wiedergabe (oder Ausgabe) in Dolby Digital
MHL	<p>Eine Abkürzung für Mobile High-definition Link, eine Standard-Hochdefinition-Schnittstelle, die schnelle Übertragung von Videosignalen auf mobilen Geräten erlaubt.</p> <p>Dies ist ein Standard, der sich besonders and Smartphone oder Tablet-Geräte wenden, wobei nichtkomprimierte digitale Signale ohne Qualitätsverlust übertragen und gleichzeitig die Geräte geladen werden können.</p>
NTSC	<p>Abkürzung für National Television Standards Committee. Eine Methode zur analogen terrestrischen Farbfernsehübertragung. Diese Methode wird in Japan, Nord- und Lateinamerika verwendet.</p>
Pairing	<p>Registrieren Sie beim Anschließen an Bluetooth-Geräte die Geräte vorab, um die gegenseitige Kommunikation sicherzustellen.</p>
PAL	<p>Abkürzung für Phase Alternation by Line. Eine Methode zur analogen terrestrischen Farbfernsehübertragung. Diese Methode wird in verschiedenen westeuropäischen Ländern (außer Frankreich), asiatischen Ländern wie China und in Afrika verwendet.</p>
SDTV	<p>Abkürzung für Standard Definition Television. Damit werden normale Fernsehsysteme bezeichnet, die die Bedingungen für HDTV nicht erfüllen.</p>
SECAM	<p>Abkürzung für SEquential Couleur A Memoire. Eine Methode zur analogen terrestrischen Farbfernsehübertragung. Diese Methode wird in Frankreich, Osteuropa, der früheren Sowjetunion, im Nahen Osten, Afrika, usw. verwendet.</p>
SVGA	<p>Ein Grafikkartenstandard mit einer Auflösung von 800 (horizontal) x 600 (vertikal) Punkten.</p>
SXGA	<p>Ein Grafikkartenstandard mit einer Auflösung von 1.280 (horizontal) x 1.024 (vertikal) Punkten.</p>
VGA	<p>Ein Grafikkartenstandard mit einer Auflösung von 640 (horizontal) x 480 (vertikal) Punkten.</p>

XGA	Ein Grafikkartenstandard mit einer Auflösung von 1.024 (horizontal) x 768 (vertikal) Punkten.
YCbCr	In Komponenten-Bildsignalen für SDTV ist Y die Helligkeit, während Cb und Cr die Farbdifferenz kennzeichnen.
YPbPr	In Komponenten-Bildsignalen für HDTV ist Y die Helligkeit, während Pb und Pr die Farbdifferenz kennzeichnen.
Zeilensprung	Überträgt Informationen, die zur Herstellung eines Bildschirms benötigt werden, indem von oben nach unten jede zweite Zeile des Bildes gesendet wird. Die Flackerwahrscheinlichkeit ist größer, da ein Rahmen nur jede zweite Zeile angezeigt wird.



Allgemeine Hinweise

Alle Rechte vorbehalten. Ohne vorherige schriftliche Genehmigung der Epson Deutschland GmbH dürfen diese Bedienungsanleitung oder Teile hieraus in keiner Form (z.B. Druck, Fotokopie, Mikrofilm, elektronisch oder ein anderes Verfahren), vervielfältigt oder verbreitet werden.

Die in dieser Bedienungsanleitung verwendeten Bilder oder Illustrationen, insbesondere die Darstellung der Bildschirmanzeigen, können von den tatsächlichen Gegebenheiten abweichen.

Verwendungshinweise

Wenn dieses Produkt für Anwendungen verwendet wird, bei denen es auf hohe Zuverlässigkeit/ Sicherheit ankommt, wie z.B. Transportvorrichtungen beim Flug-, Zug-, Schiffs- und Kfz-Verkehr usw., Vorrichtungen zur Katastrophenverhinderung, verschiedene Sicherheitsvorrichtungen oder Funktions-/ Präzisionsgeräte usw., sollten Sie dieses Produkt erst verwenden, wenn Sie erwägt haben, Fail-Safe-Vorrichtungen und Redundanzsysteme in Ihr Design miteinzubeziehen, um die Sicherheit und Zuverlässigkeit des gesamten Systems zu gewährleisten. Da dieses Produkt nicht für den Einsatz bei Anwendungen vorgesehen ist, bei denen es auf extrem hohe Zuverlässigkeit/Sicherheit ankommt, wie beispielsweise in der Raumfahrt, bei primären Kommunikationseinrichtungen, Kernenergiekontrollanlagen oder medizinischen Vorrichtungen für die direkte medizinische Pflege usw., überlegen Sie bitte nach umfassender Evaluierung genau, ob das Produkt für Ihre Zwecke geeignet ist.

Allgemeiner Hinweis

EPSON und ELPLP sind die Markenzeichen oder eingetragenen Markenzeichen von Seiko Epson Corporation.

HDMI und High-Definition Multimedia Interface sind Marken oder eingetragene Marken von HDMI Licensing LLC. 

Die Bluetooth[®]-Wortmarke und das Logo sind eingetragene Marken der Bluetooth SIG, Inc., und die Seiko Epson Corporation nutzt diese Marken unter Lizenz. Andere Marken oder Markennamen sind das Eigentum ihrer jeweiligen Inhaber.

Bluetopia[®] is provided for your use by Stonestreet One, LLC[®] under a software license agreement. Stonestreet One, LLC[®] is and shall remain the sole owner of all right, title and interest whatsoever in and to Bluetopia[®] and your use is subject to such ownership and to the license agreement. Stonestreet One, LLC[®] reserves all rights related to Bluetopia[®] not expressly granted under the license agreement and no other rights or licenses are granted either directly or by implication, estoppel or otherwise, or under any patents, copyrights, mask works, trade secrets or other intellectual property rights of Stonestreet One, LLC[®].

© 2000-2012 Stonestreet One, LLC[®] All Rights Reserved.

MHL, das MHL-Logo und Mobile High-Definition Link sind Marken, eingetragene Marken oder Servicemarken von MHL und LLC in den Vereinigten Staaten und/oder anderen Ländern.

Miracast[™], WPA[™] und WPA2[™] sind eingetragene Marken der Wi-Fi Alliance.

Intel[®] ist eine eingetragene Marke der Intel Corporation in den USA und/oder anderen Ländern.

App Store ist eine Dienstmarke von Apple Inc.

Google Play ist eine Marke von Google Inc.

Andere in dieser Dokumentation verwendeten Produktnamen werden hier ebenfalls nur zu Kennzeichnungszwecken verwendet und sind unter Umständen Marken der entsprechenden Eigentümer. Epson verzichtet auf jedwede Rechte an diesen Marken.

©SEIKO EPSON CORPORATION 2015. All rights reserved.

Indication of the manufacturer and the importer in accordance with requirements of EU directive

Manufacturer: SEIKO EPSON CORPORATION

Address: 3-5, Owa 3-chome, Suwa-shi, Nagano-ken 392-8502 Japan

Telephone: 81-266-52-3131

<http://www.epson.com/>

Importer: EPSON EUROPE B.V.

Address: Atlas Arena, Asia Building, Hoogoorddreef 5,1101 BA Amsterdam Zuidoost The Netherlands

Telephone: 31-20-314-5000

<http://www.epson.com/europe.html>

3

3D-Anzeige-Hinweis	71
3D-Bilder	44
3D-Brille	45
3D-Brille umkehren	71
3D-Display	71
3D-Einstellungen	71
3D-Format	71
3D-Helligkeit	71
3D-Konvertierung	47

A

Abkühlen	28
Access-Point suchen	79
Adaptive IRIS-Blende	37, 70
Alles zurücksetzen	80
Anschließen	19
Anschließen eines Computers	19
Anschließen von externen Lautsprechern	21
Anschließen von USB-Geräten	20
Anschließen von Videogeräten	19
Ansicht	106
Anzeige IP-Adresse	79
Austauschperiode des Luftfilters	97
Austauschperioden für Verbrauchsmaterial	97
Austauschzeit	97
Auswechseln der Lampe	99
Auto Setup	71
Auto V-Keystone	30, 72

B

Bedienfeld	8, 9
Befestigungsschraube der Lampenabdeckung	99
Beleuchtung	76
Betrieb	76
Betriebszeit	100
Bild	34
Bilder	53
Bildoptimierung	36, 70
Bildschärfereinstellung	29
Bluetooth	73

C

CEC-Standard	51
Conn von Smartphones oder Tablet-Geräten	20

D

DHCP	79
Direkt einschalten	76
Display	75

E

Einblenden des Testmusters	29
Einstellen der Neigung	30
Ersetzen des Luftfilters	98
Erweitert	70, 72
Event ID	94

F

Farbmodus	34, 69
Farbsättigung	69
Farbtemperatur	69
Farbton	69
Fehler-/Warnanzeigen	81
Fernbedienung	11, 24
Fokus	87
Fokusring	8, 29
Frame Interpolation	69

G

Gain	39, 70
Gateway-Adresse	79
Grund-Menü	78

H

H/V-Keystone	31, 72
Hauptmenü	68
HDMI-Anschluss	51
HDMI-Link	51
Helligkeit	39, 69, 70
Hintergrundanzeige	75
H-Keystone	72
Höheneinstellung	29
Höhenlagen-Modus	76
Horizontal Keystone Adjuster	9

I

IP-Adresse	79
IP-Einstellungen	79

K

Kanal	78
Keystone	72
Kindersicherung	74
Konfigurationsmenü	68
Kontrast	69

- Kontrollanzeigen 81
- L**
- Lampenabdeckung 8, 99
- Lampenaustauschperiode 97
- Lampenstunden zurücksetzen 80, 100
- Lautstärke 32, 72
- Leistungsaufnahme 70
- Luftfilter 96
- Luftfilterabdeckung 98
- M**
- Meldung 75
- Menü 68
- Menü Bild 69
- Menü Einstellung 72
- Menü Erweitert 75
- Menü Information 80
- Menü Reset 79, 80
- Menü Signal 70
- N**
- Netzwerk-Menü 76
- O**
- Offset 39, 70
- Overscan 71
- P**
- Pairing 46
- Passwort 79
- Position 71
- Präsentation 53
- Projektion 75
- Projektionsgröße 17, 29
- Q**
- Quelle 26
- R**
- Rauschen 87
- Reichweite 25
- Reinigen der 3D-Brille 97
- Reinigen des Luftfilters 96
- Reinigen des Objektivs 97
- Reinigen des Projektors 96
- RGB 70
- RGBCMY 39, 70
- RGB-Einstellung 39
- S**
- Sättigung 39, 70
- Schärfe 36, 69
- Schärfereinstellung 29
- Schattierung 39, 70
- Schieber H-Keystone 31, 72
- Seitenverhältnis 35, 71
- Sicherheit 79
- Sicherheit-Menü 79
- Sleep-Modus 76
- Soft-Tastatur 78
- Speicher 75
- Speicher löschen 42
- Speicher zurücksetzen 42
- Speicherabruf 41
- Speichereingabe 41
- Speicherfunktion 41
- Speicher-Rückstellung 80
- Sperreinstellung 74
- Split Screen 55, 72
- Sprache 76
- SSID 78
- SSID-Anzeige 79
- Standby-Modus 76
- Startbildschirm 27, 75
- Stromversorgung 26, 28
- Subnet-Maske 79
- Sync. 71
- T**
- Tastensperre 74
- Technische Daten 105
- Tracking 71
- U**
- Umbenennen eines Speichers 42
- Untermenü 68
- Unterstützte Bildschirmauflösungen .. 103
- USB 53
- USER-Taste 74
- V**
- Verbinden von Bluetooth-Geräten 21
- Verbindungsmodus 78
- Version 80
- V-Keystone 72
- Voll 35
- W**
- Wechseln der Verbrauchsmaterialien 98
- Wireless-LAN-Menü 78

Z

Zoom	35
Zoomeinstellung	29
Zoomring	8
Zurücksetzen	70, 72, 75, 76